

北京市矿山生态修复治理 (2021年)房山区河北镇绿化 补充项目(第一包)

公开招标文件

项目名称：北京市矿山生态修复治理(2021年)房山区河北镇绿化补充项目(第一包)

项目编号/包号：11011123210200007762-XM001

采购人：北京市房山区河北镇人民政府

采购代理机构：坤益强(北京)招投标代理有限公司

目录

目录.....	1
第一章 投标邀请.....	2
第二章 投标人须知.....	6
第三章 资格审查.....	22
第四章 评标程序、评标方法和评标标准.....	24
第五章 采购需求.....	31
第六章 拟签订的合同文本.....	58
第一部分 合同协议书.....	66
第二部分 通用合同条款.....	73
第三部分 专用合同条款.....	74
第七章 投标文件格式.....	132

第一章 投标邀请

一、项目基本情况

1.项目编号/包号：11011123210200007762-XM001

2.项目名称：北京市矿山生态修复治理（2021年）房山区河北镇绿化补充项目（第一包）

3.项目预算金额：181.088907 万元

4.采购需求：

包号	标的名称	采购包预算金额 (万元)	数量	简要技术需求或服务要求
第一包	房山区河北镇房山牛山石灰厂治理项目和房山区河北镇福顺达采石厂裸岩治理项目绿化补充方案	181.088907	1	主要包括绿化工程服务和后期养护工程服务

5.合同履行期限：自签订合同之日起 30 日历天。

6.本项目是否接受联合体投标：是 否。

二、申请人的资格要求（须同时满足）

1.满足《中华人民共和国政府采购法》第二十二条规定；

2.落实政府采购政策需满足的资格要求：

2.1 中小企业政策

■本项目不专门面向中小微企业采购，预留中小企业份额 72.435563 万元，其中预留小微企业份额 50.704894 万元。预留份额通过分包措施进行，投标文件中拟分包情况说明及分包意向协议注明。

3. 本项目的特定资格要求：

3.1 本项目是否接受分支机构参与投标：是 否；

3.2 本项目是否属于政府购买服务：

■否

是，公益一类事业单位、使用事业编制且由财政拨款保障的群团组织，不得

作为承接主体；

3.3 其他特定资格要求：

(1) 本项目拟派项目经理需具有中级（含）以上园林绿化相关专业技术职称证书，且不得在其他在施建设工程项目中担任项目负责人或其他职务。

(2) 在“信用中国”网站被列为失信被执行人、重大税收违法失信主体、政府采购严重违法失信行为记录名单及在“中国政府采购网”网站中被列入政府采购严重违法失信行为记录名单的投标人，不得参与本项目。

三、获取招标文件

1. 时间：2023年05月29日至2023年06月05日，每天上午09:00至11:00，下午14:00至16:00（北京时间，法定节假日除外）。

2. 地点：坤益强（北京）招投标代理有限公司，（邮箱获取 KYQ2019@126.com）

3. 方式：供应商持 CA 数字认证证书登录北京市政府采购电子交易平台（<http://zbcg-bjzc.zhongcy.com/bjczj-portal-site/index.html#/home>）关注并下载文件。

①项目仅接受公告有效期内已经完成北京市政府采购电子交易平台线上关注并下载文件，同期邮箱办理招标文件领取登记的供应商。只有在公告有效期内办理完成北京市政府采购电子交易平台线上关注并下载文件，并且邮箱办理招标文件领取登记的供应商，才能获取本项目招标文件。

②凡获取本项目电子招标文件的投标人，须将北京市政府采购电子交易平台进行项目网上关注截图（加盖公章），在本项目发售期限内以 PDF 格式发送至 KYQ2019@126.com，采购代理机构在收到投标人的邮件信息后将以邮件形式确认回复，投标人需及时查看邮件确认信息，经采购代理机构的确认合格后，邮件方式发送电子版招标文件致邮箱，**招标文件最终以邮箱发售为准**。（因提交虚假材料而产生的一切后果由企业自行承担。）

③未按上述获取方式和期限下载招标文件的投标无效。

售价：招标文件每包售价 500 元，售后不退。

4. 售价：500 元。

四、提交投标文件截止时间、开标时间和地点

投标截止时间、开标时间：2023年06月19日09点30分（北京时间）。

地点：坤益强（北京）招投标代理有限公司会议室，北京市房山区良乡镇小营村房

山小营东站公交站。

五、公告期限

自本公告发布之日起 5 个工作日。

六、其他补充事宜

1. 本项目需要落实的政府采购政策：《中华人民共和国政府采购法》及其相关法律。

2. 本项目采用线上关注并下载文件线下开标的采购方式，请供应商认真学习北京市政府采购电子交易平台发布的相关操作手册，办理 CA 认证证书、进行北京市政府采购电子交易平台注册绑定，并认真核实数字认证证书情况确认是否符合本项目采购流程要求。

CA 认证证书服务热线 010-58511086

技术支持服务热线 010-86483801

2.1 办理 CA 认证证书

供应商登录北京市政府采购电子交易平台查阅“用户指南”—“操作指南”—“市场主体 CA 办理操作流程指引”，按照程序要求办理。

2.2 注册

供应商登录北京市政府采购电子交易平台“用户指南”—“操作指南”—“市场主体注册入库操作流程指引”进行自助注册绑定。

3. 其他补充事宜

(1) 选择该采购方式的原因：房财采购核[2023]198号

(2) 招标代理机构相关信息：

开户银行：北京房山沪农商村镇银行

账号：0100214000000011469

财务电话：010-60331588

邮箱：KYQ2019@126.com

(3) 评分方法及标准：综合评分法

(4) 本次公告通过《中国政府采购网》、《北京市政府采购网》网站对外公开发布，未经采购人、招标代理机构授权的任何转载，采购人及招标代理机构不对其承担任何法律责任。

(5) 采购意向公开时间：2023.02.28

(6) 依据工信部联企业[2011]300号文件，本项目所属行业划分为：其他未列明行业

(7) 投标保证金：政府采购法律法规接受的支票、汇票、本票、网上银行支付或者

金融机构、担保机构出具的保函，同时可接收电子保函等非现金形式。

(8) 质疑方式联系人和联系电话：供应商认为采购文件、采购过程、中标或者成交结果使自己的权益受到损害，可以在知道或者应知其权益受到损害之日起7个工作日内，以书面形式向采购人或采购代理机构提出质疑；

联系人：姚雪

联系电话：010-61376588

(9) 投诉处理方式：按照中华人民共和国财政部令第94号《政府采购质疑和投诉办法》的要求可以向北京市房山区财政局政府采购办公室进行投诉。

(10) 若投标人参与本项目多个包号，则项目经理不能为同一人。

七、对本次招标提出询问，请按以下方式联系。

1. 采购人信息

名称：北京市房山区河北镇人民政府

地址：北京市房山区河北镇河北村

联系方式：于女士 010-60377637

2. 采购代理机构信息

名称：坤益强（北京）招投标代理有限公司

地址：北京市房山区良乡镇小营村房山小营东

联系方式：姚雪 010-61376588

3. 项目联系方式

项目联系人：姚雪

电话：010-61376588

第二章 投标人须知

投标人须知资料表

本表是对投标人须知的具体补充和修改，如有矛盾，均以本资料表为准。标记“■”的选项意为适用于本项目，标记“□”的选项意为不适用于本项目。

条款号	条目	内容				
2.2	项目属性	项目属性： <input checked="" type="checkbox"/> 服务 <input type="checkbox"/> 货物				
2.3	科研仪器设备	是否属于科研仪器设备采购项目： <input type="checkbox"/> 是 <input checked="" type="checkbox"/> 否				
2.4	核心产品	<input checked="" type="checkbox"/> 关于核心产品本项目不适用。 <input type="checkbox"/> 本项目__包为单一产品采购项目。 <input type="checkbox"/> 本项目__包为非单一产品采购项目，核心产品为：_____。				
3.1	现场考察	<input checked="" type="checkbox"/> 不组织 <input type="checkbox"/> 组织，考察时间：__年__月__日__点__分 考察地点：_____。				
	开标前答疑会	<input checked="" type="checkbox"/> 不召开 <input type="checkbox"/> 召开，召开时间：__年__月__日__点__分 召开地点：_____。				
4.1	样品	投标样品递交： <input checked="" type="checkbox"/> 不需要 <input type="checkbox"/> 需要，具体要求如下： (1) 样品制作的标准和要求：_____； (2) 是否需要随样品提交相关检测报告： <input type="checkbox"/> 不需要 <input type="checkbox"/> 需要 (3) 样品递交要求：_____； (4) 未中标人样品退还：_____； (5) 中标人样品保管、封存及退还：_____； (6) 其他要求（如有）：_____。				
5.2.5	标的所属行业	本项目采购标的对应的中小企业划分标准所属行业：				
		<table border="1" style="width: 100%;"> <thead> <tr> <th style="width: 50%;">标的名称</th> <th style="width: 50%;">中小企业划分标准所属行业</th> </tr> </thead> <tbody> <tr> <td>房山区河北镇房山牛山石灰厂治理项目和房山区河北镇福顺达采石厂裸岩治理项目绿化补充方案</td> <td>其他未列明行业</td> </tr> </tbody> </table>	标的名称	中小企业划分标准所属行业	房山区河北镇房山牛山石灰厂治理项目和房山区河北镇福顺达采石厂裸岩治理项目绿化补充方案	其他未列明行业
		标的名称	中小企业划分标准所属行业			
房山区河北镇房山牛山石灰厂治理项目和房山区河北镇福顺达采石厂裸岩治理项目绿化补充方案	其他未列明行业					

11.2	投标报价	<p>投标报价的特殊规定：</p> <p><input checked="" type="checkbox"/>无</p> <p><input type="checkbox"/>有，具体情形：_____。</p>
12.1	投标保证金	<p>投标保证金金额：30000元，人民币叁万元整；</p> <p>投标保证金形式：政府采购法律法规接受的支票、汇票、本票、网上银行支付或者金融机构、担保机构出具的保函，同时可接收电子保函等非现金形式。</p> <p>保证金收受人信息：</p> <p>开户名（全称）：坤益强（北京）招投标代理有限公司</p> <p>开户银行：北京房山沪农商村镇银行</p> <p>帐号：0100214000000011469</p> <p>财务电话：010-60331588</p> <p>须在电汇说明中写明项目名称（如因字数限制可简写）。</p> <p>未按上述要求提交投标保证金的投标按无效标处理，保证金以采购代理机构实际到账为准，供应商自行查询。</p>
12.7.2		<p>投标保证金可以不予退还的其他情形：</p> <p><input type="checkbox"/>无</p> <p><input checked="" type="checkbox"/>有，具体情形：<u>投标人须知 12.7。</u></p>
13.1	投标有效期	自提交投标文件的截止之日起算 <u>90</u> 日历天。
22.1	确定中标人	<p>中标候选人并列的，采购人是否委托评标委员会确定中标人：</p> <p><input type="checkbox"/>否</p> <p><input checked="" type="checkbox"/>是</p> <p>中标候选人并列的，按照以下方式确定中标人：</p> <p><input checked="" type="checkbox"/>得分且投标报价均相同的，<u>按技术指标优劣顺序排列得分高者为中标人</u></p> <p><input type="checkbox"/>随机抽取</p>
25.5	分包	<p>本项目的非主体、非关键性工作是否允许分包：</p> <p><input type="checkbox"/>不允许</p> <p><input checked="" type="checkbox"/>允许，具体要求：</p> <p><u>(1) 可以分包履行的具体内容：非主体、非关键性工作；</u></p> <p><u>(2) 允许分包的金额或者比例：预留中小企业份额 72.435563 万元，</u></p> <p><u>其中预留小微企业份额 50.704894 万元。</u></p> <p><u>(3) 其他要求：/。</u></p>
26.1.1	询问	询问送达形式： <u>针对本项目的质疑，需以书面形式，由法定代表人授权的投标人授权代表亲自送达采购代理机构，其他形式质疑采购代理机构不予受理。</u>
26.3	联系方式	<p>接收询问和质疑的联系方式</p> <p>联系部门：<u>坤益强（北京）招投标代理有限公司；</u></p> <p>联系电话：<u>姚雪 010-61376588；</u></p> <p>通讯地址：<u>北京市房山区良乡镇小营村房山小营东站</u></p>

27	代理费	收费对象： <input type="checkbox"/> 采购人 <input checked="" type="checkbox"/> 中标人 收费标准： <u>按照国家发展计划委员会颁发的《招标代理服务收费管理暂行办法》（计价格[2002]1980号）执行；</u> 缴纳时间： <u>中标方在领取中标通知书时一次性支付。</u>

投标人须知

一说明

1 采购人、采购代理机构、投标人、联合体

1.1 采购人、采购代理机构：指依法进行政府采购的国家机关、事业单位、团体组织，及其委托的采购代理机构。本项目采购人、采购代理机构见第一章《投标邀请》。

1.2 投标人（也称“供应商”、“申请人”）：指向采购人提供货物、工程或者服务的法人、其他组织或者自然人。

1.3 联合体：指两个以上的自然人、法人或者其他组织组成一个联合体，以一个供应商的身份共同参加政府采购。

2 资金来源、项目属性、科研仪器设备采购、核心产品

2.1 资金来源为财政性资金和/或本项目采购中无法与财政性资金分割的非财政性资金。

2.2 项目属性见《投标人须知资料表》。

2.3 是否属于科研仪器设备采购见《投标人须知资料表》。

2.4 核心产品见《投标人须知资料表》。

3 现场考察、开标前答疑会

3.1 若《投标人须知资料表》中规定了组织现场考察、召开开标前答疑会，则投标人应按要求在规定的的时间和地点参加。

3.2 由于未参加现场考察或开标前答疑会而导致对项目实际情况不了解，影响投标文件编制、投标报价准确性、综合因素响应不全面等问题的，由投标人自行承担不利评审后果。

4 样品

4.1 本项目是否要求投标人提供样品，以及样品制作的标准和要求、是否需要随样品提交相关检测报告、样品的递交与退还等要求见《投标人须知资料表》。

4.2 样品的评审方法以及评审标准等内容见第四章《评标方法和评标标准》。

5 政府采购政策（包括但不限于下列具体政策要求）

5.1 进口产品

5.1.1 指通过中国海关报关验放进入中国境内且产自关境外的产品，包括已

经进入中国境内的进口产品。关于进口产品的相关规定依据《政府采购进口产品管理办法》（财库〔2007〕119号文）、《关于政府采购进口产品管理有关问题的通知》（财办库〔2008〕248号文）。

5.1.2 本项目是否接受进口产品见第五章《采购需求》。

5.2 中小企业、监狱企业及残疾人福利性单位

5.2.1 中小企业定义：

5.2.1.1 中小企业是指在中华人民共和国境内依法设立，依据国务院批准的中小企业划分标准确定的中型企业、小型企业和微型企业，但与大企业的负责人为同一人，或者与大企业存在直接控股、管理关系的除外。符合中小企业划分标准的个体工商户，在政府采购活动中视同中小企业。关于中小企业的相关规定依据《中华人民共和国中小企业促进法》、《政府采购促进中小企业发展管理办法》（财库〔2020〕46号）、《关于印发中小企业划型标准规定的通知》（工信部联企业〔2011〕300号）、《国务院关于进一步促进中小企业发展的若干意见》（国发〔2009〕36号）。

5.2.1.2 供应商提供的货物、工程或者服务符合下列情形的，享受中小企业扶持政策：

（1）在货物采购项目中，货物由中小企业制造，即货物由中小企业生产且使用该中小企业商号或者注册商标；

（2）在工程采购项目中，工程由中小企业承建，即工程施工单位为中小企业；

（3）在服务采购项目中，服务由中小企业承接，即提供服务的人员为中小企业依照《民法典》订立劳动合同的从业人员。

5.2.1.3 在货物采购项目中，供应商提供的货物既有中小企业制造货物，也有大型企业制造货物的，不享受中小企业扶持政策。

5.2.1.4 以联合体形式参加政府采购活动，联合体各方均为中小企业的，联合体视同中小企业。其中，联合体各方均为小微企业的，联合体视同小微企业。

- 5.2.2 监狱企业定义：是指由司法部认定的为罪犯、戒毒人员提供生产项目和劳动对象，且全部产权属于司法部监狱管理局、戒毒管理局、直属煤矿管理局，各省、自治区、直辖市监狱管理局、戒毒管理局，各地（设区的市）监狱、强制隔离戒毒所、戒毒康复所，以及新疆生产建设兵团监狱管理局、戒毒管理局的企业。
- 5.2.3 残疾人福利单位定义：享受政府采购支持政策的残疾人福利性单位应当同时满足以下条件：
- 5.2.3.1 安置的残疾人占本单位在职职工人数的比例不低于 25%（含 25%），并且安置的残疾人人数不少于 10 人（含 10 人）；
- 5.2.3.2 依法与安置的每位残疾人签订了一年以上（含一年）的劳动合同或服务协议；
- 5.2.3.3 为安置的每位残疾人按月足额缴纳了基本养老保险、基本医疗保险、失业保险、工伤保险和生育保险等社会保险费；
- 5.2.3.4 通过银行等金融机构向安置的每位残疾人，按月支付了不低于单位所在区县适用的经省级人民政府批准的月最低工资标准的工资；
- 5.2.3.5 提供本单位制造的货物、承担的工程或者服务（以下简称产品），或者提供其他残疾人福利性单位制造的货物（不包括使用非残疾人福利性单位注册商标的货物）；
- 5.2.3.6 前款所称残疾人是指法定劳动年龄内，持有《中华人民共和国残疾人证》或者《中华人民共和国残疾军人证（1 至 8 级）》的自然人，包括具有劳动条件和劳动意愿的精神残疾人。在职职工人数是指与残疾人福利性单位建立劳动关系并依法签订劳动合同或服务协议的雇员人数。
- 5.2.4 本项目是否专门面向中小企业预留采购份额见第一章《投标邀请》。
- 5.2.5 采购标的对应的中小企业划分标准所属行业见《投标人须知资料表》。
- 5.2.6 小微企业价格评审优惠的政策调整：见第四章《评标方法和评标标准》。
- 5.3 政府采购节能产品、环境标志产品
- 5.3.1 政府采购节能产品、环境标志产品实施品目清单管理。财政部、发展

改革委、生态环境部等部门根据产品节能环保性能、技术水平和市场成熟程度等因素,确定实施政府优先采购和强制采购的产品类别及所依据的相关标准规范,以品目清单的形式发布并适时调整。依据品目清单和认证证书实施政府优先采购和强制采购。

- 5.3.2 采购人拟采购的产品属于品目清单范围的,采购人及其委托的采购代理机构依据国家确定的认证机构出具的、处于有效期之内的节能产品、环境标志产品认证证书,对获得证书的产品实施政府优先采购或强制采购。关于政府采购节能产品、环境标志产品的相关规定依据《关于调整优化节能产品、环境标志产品政府采购执行机制的通知》(财库〔2019〕9号)。
- 5.3.3 如本项目采购产品属于实施政府强制采购品目清单范围的节能产品,则投标人所报产品必须获得国家确定的认证机构出具的、处于有效期之内的节能产品认证证书,否则**投标无效**;
- 5.3.4 非政府强制采购的节能产品或环境标志产品,依据品目清单和认证证书实施政府优先采购。优先采购的具体规定见第四章《评标方法和评标标准》(如涉及)。

5.4 支持乡村产业振兴管理

- 5.4.1 为落实《关于运用政府采购政策支持乡村产业振兴的通知》(财库〔2021〕19号)有关要求,做好支持脱贫攻坚工作,本项目采购活动中对于支持乡村振兴管理的相关要求见第五章《采购需求》(如涉及)。

5.5 正版软件

- 5.5.1 依据《财政部国家发展改革委信息产业部关于印发无线局域网产品政府采购实施意见的通知》(财库〔2005〕366号),采购无线局域网产品和含有无线局域网功能的计算机、通信设备、打印机、复印机、投影仪等产品的,优先采购符合国家无线局域网安全标准(GB15629.11/1102)并通过国家产品认证的产品。其中,国家有特殊信息安全要求的项目必须采购认证产品,否则**投标无效**。财政部、国家发展改革委、信息产业部根据政府采购改革进展和无线局域网产品技术及市场成熟等情况,从国家指定的认证机构认证的生产厂商和

产品型号中确定优先采购的产品，并以“无线局域网认证产品政府采购清单”（以下简称清单）的形式公布。清单中新增认证产品厂商和型号，由财政部、国家发展改革委、信息产业部以文件形式确定、公布并适时调整。

- 5.5.2 各级政府部门在购置计算机办公设备时，必须采购预装正版操作系统软件的计算机产品，相关规定依据《国家版权局、信息产业部、财政部、国务院机关事务管理局关于政府部门购置计算机办公设备必须采购已预装正版操作系统软件产品的通知》（国权联〔2006〕1号）、《国务院办公厅关于进一步做好政府机关使用正版软件工作的通知》（国办发〔2010〕47号）、《财政部关于进一步做好政府机关使用正版软件工作的通知》（财预〔2010〕536号）。

5.6 信息安全产品

- 5.6.1 所投产品属于《关于调整信息安全产品强制性认证实施要求的公告》（2009年第33号）范围的，采购经国家认证的信息安全产品，否则**投标无效**。关于信息安全相关规定依据《关于信息安全产品实施政府采购的通知》（财库〔2010〕48号）。

5.7 推广使用低挥发性有机化合物（VOCs）

- 5.7.1 为全面推进本市挥发性有机物（VOCs）治理，贯彻落实挥发性有机物污染治理专项行动有关要求，相关规定依据《北京市财政局北京市生态环境局关于政府采购推广使用低挥发性有机化合物（VOCs）有关事项的通知》（京财采购〔2020〕2381号）。本项目中涉及涂料、胶黏剂、油墨、清洗剂等挥发性有机物产品的，属于强制性标准的，供应商应执行符合本市和国家的VOCs含量限制标准（具体标准见第五章《采购需求》），否则**投标无效**；属于推荐性标准的，优先采购，具体见第四章《评标方法和评标标准》。

6 投标费用

- 6.1 投标人应自行承担所有与准备和参加投标有关的费用，无论投标的结果如何，采购人或采购代理机构在任何情况下均无承担这些费用的义务和责任。

二招标文件

7 招标文件构成

7.1 招标文件包括以下部分：

- 第一章 投标邀请
- 第二章 投标人须知
- 第三章 资格审查
- 第四章 评标程序、评标方法和评标标准
- 第五章 采购需求
- 第六章 拟签订的合同文本
- 第七章 投标文件格式

7.2 投标人应认真阅读招标文件的全部内容。投标人应按照招标文件要求提交投标文件并保证所提供的全部资料的真实性，并对招标文件做出实质性响应，否则**投标无效**。

8 对招标文件的澄清或修改

8.1 采购人或采购代理机构对已发出的招标文件进行必要澄清或者修改的，将在原公告发布媒体上发布更正公告，并以书面形式通知所有获取招标文件的潜在投标人。

8.2 上述书面通知，按照获取招标文件的潜在投标人提供的联系方式发出，因提供的信息有误导导致通知延迟或无法通知的，采购人或采购代理机构不承担责任。

8.3 澄清或者修改的内容为招标文件的组成部分，并对所有获取招标文件的潜在投标人具有约束力。澄清或者修改的内容可能影响投标文件编制的，将在投标截止时间至少 15 日前，以书面形式通知所有获取招标文件的潜在投标人；不足 15 日的，将顺延提交投标文件的截止时间和开标时间。

9 投标范围、投标文件中计量单位的使用及投标语言

9.1 本项目如划分采购包，投标人可以对本项目的其中一个采购包进行投标，也可同时对多个采购包进行投标。投标人应当对所投采购包对应第五章《采购需求》所列的全部内容进行投标，不得将一个采购包中的内容拆开投标，否

则其对该采购包的投标将被认定为**无效投标**。

9.2 除招标文件有特殊要求外，本项目投标所使用的计量单位，应采用中华人民共和国法定计量单位。

9.3 除专用术语外，投标文件及来往函电均应使用中文书写。必要时专用术语应附有中文解释。投标人提交的支持资料和已印制的文献可以用外文，但相应内容应附有中文翻译本，在解释投标文件时以中文翻译本为准。未附中文翻译本或翻译本中文内容明显与外文内容不一致的，其不利后果由投标人自行承担。

10 投标文件构成

10.1 投标人应当按照招标文件的要求编制投标文件。投标文件应由《资格证明文件》、《商务技术文件》两部分构成。投标文件的部分格式要求，见第七章《投标文件格式》。

10.2 对于招标文件中标记了“实质性格式”文件的，投标人不得改变格式中给定的文字所表达的含义，不得删减格式中的实质性内容，不得自行添加与格式中给定的文字内容相矛盾的内容，不得对应当填写的空格不填写或不实质性响应，否则**投标无效**。未标记“实质性格式”的文件和招标文件未提供格式的内容，可由投标人自行编写。

10.3 第四章《评标程序、评标方法和评标标准》中涉及的证明文件。

10.4 对照第五章《采购需求》，说明所提供货物和服务已对第五章《采购需求》做出了响应，或申明与第五章《采购需求》的偏差和例外。如第五章《采购需求》中要求提供证明文件的，投标人应当按具体要求提供证明文件。

10.5 投标人认为应附的其他材料。

11 投标报价

11.1 所有投标均以人民币报价。

11.2 投标人的报价应包括为完成本项目所发生的一切费用和税费，招标人将不再支付报价以外的任何费用。投标人的报价应包括但不限于下列内容，《投标人须知资料表》中有特殊规定的，从其规定。

11.2.1 投标货物及标准附件、备品备件、专用工具等的出厂价（包括已在中国国内的进口货物完税后的仓库交货价、展室交货价或货架交货价）和运至最终目的地的运输费和保险费，安装调试、检验、技术服务、

培训、质量保证、售后服务、税费等按照招标文件要求完成本项目的全部相关服务费用；

11.2.2 按照招标文件要求完成本项目的全部相关服务费用。

11.3 采购人不得向供应商索要或者接受其给予的赠品、回扣或者与采购无关的其他商品、服务。

11.4 投标人不能提供任何有选择性或可调整的报价，否则其**投标无效**。

12 投标保证金

12.1 投标人应按《投标人须知资料表》中规定的金额及要求交纳投标保证金，并作为其投标的一部分。

12.2 交纳投标保证金可采用的形式：政府采购法律法规接受的支票、汇票、本票、网上银行支付或者金融机构、担保机构出具的保函，同时可接收电子保函等非现金形式。

12.3 投标保证金到账（保函提交）截止时间同投标截止时间。以支票、汇票、本票、网上银行支付等形式提交投标保证金的，应在投标截止时间前到账；以金融机构、担保机构出具的保函等形式提交投标保证金的，应在投标截止时间前将原件提交至采购代理机构。由于到账时间晚于投标截止时间的，或者票据错误、印鉴不清等原因导致不能到账的，其**投标无效**。

12.4 投标保证金（保函）有效期同投标有效期。

12.5 联合体投标的，可以由联合体中的一方或者共同提交投标保证金，以一方名义提交投标保证金的，对联合体各方均具有约束力。

12.6 采购人、采购代理机构将及时退还投标人的投标保证金，采用银行保函、担保机构担保函等形式递交的投标保证金，经供应商同意后采购人、采购代理机构可以不再退还，但因投标人自身原因导致无法及时退还的除外：

12.6.1 投标人在投标截止时间前撤回已提交的投标文件的，自收到投标人书面撤回通知之日起5个工作日内退还已收取的投标保证金；

12.6.2 中标人的投标保证金，自采购合同签订之日起5个工作日内退还中标人；

12.6.3 未中标投标人的投标保证金，自中标通知书发出之日起5个工作日内退还未中标人；

12.6.4 终止招标项目已经收取投标保证金的，自终止采购活动后5个工作日

内退还已收取的投标保证金及其在银行产生的孳息。

12.7 有下列情形之一的，采购人或采购代理机构可以不予退还投标保证金：

12.7.1 投标有效期内投标人撤销投标文件的；

12.7.2 《投标人须知资料表》中规定的其他情形。

13 投标有效期

13.1 投标文件应在本招标文件《投标人须知资料表》中规定的投标有效期内保持有效，投标有效期少于招标文件规定期限的，其**投标无效**。

14 投标文件的签署、盖章

14.1 投标文件正本须是打印文件。投标文件应由供应商法定代表人或经法定代表人正式授权的供应商代表在“招标文件”要求的地方签字或加盖印章。投标文件副本可以是正本的复印件。正本和副本存在不一致时，以正本为准。

14.2 除供应商对错处作必要修改外，投标文件中不许有加行、涂抹或改写。若有修改须由签署投标文件的人在旁边签字才有效。

14.3 采购人拒绝接受以电报、电话、传真、电子邮件形式的投标文件。

14.5 手持文件：法定代表人出席评审会时，须持法定代表人（单位负责人）身份证明（格式）、身份证原件及加盖公章的复印件；被授权人出席评审会时，则须持授权委托书（格式）原件并加盖公章、法定代表人的身份证复印件并加盖公章及被授权人身份证原件及加盖公章的复印件。如响应文件递交截止时间止未提供合格有效的手持文件，则做**响应无效**。

四投标文件的提交

15 投标文件的提交

15.1 投标人应提交 1 套正本“投标文件”、4 套副本“投标文件”、2 份电子版“投标文件”。投标文件需胶装，每套“投标文件”封面的右上角应标明“正本”或“副本”。正本和副本存在不一致时，以正本为准。

15.2 投标人应将投标文件正本、副本和电子版的投标文件用信封或文件盒（箱）密封包装于一件包装内，封口处应有投标单位公章，封皮正面标明项目编号、项目名称、投标人名称。

15.3 每一密封信封上注明“于年月日时（投标截止时间）之前不准启封”的字样。

15.4 如投标文件由专人送交，投标人应将投标文件按上述规定进行密封和标记后，按

招标文件注明的地址送达采购代理机构。

16 投标截止时间

- 16.1 投标人应在招标公告或招标公告书中规定的截止日期和时间内，将投标文件递交至招标公告或招标公告书中规定的地址。
- 16.2 采购代理机构有权按本须知的规定，通过修改招标文件延长投标截止期。在此情况下，采购代理机构和投标人受投标截止期制约的所有权利和义务均应延长至新的截止期。
- 16.3 招标采购单位将拒绝接收在本须知规定投标截止期限后递交的投标文件。

17 投标文件的修改与撤回

- 17.1 投标以后，如果投标人提出书面修改或撤标要求，在投标截止时间前送达招标采购单位者，招标采购单位将予以接受。
- 17.2 投标人对投标文件的修改或撤回通知应按本须知规定编制、密封、标记和发送。
- 17.3 在投标截止期之后，投标人不得对其投标文件做任何修改。
- 17.4 在投标截止期之后，投标人不得撤回其投标。
- 17.5 投标人所有投标文件一经开标，采购代理机构不予退还。
- 17.6 投标人对投标文件的补充、修改的内容应当按照招标文件要求签署、盖章，作为投标文件的组成部分。

五 开标、资格审查及评标

18 开标

- 18.1 采购人或采购代理机构将按招标文件的规定，在投标截止时间的同一时间和招标文件预先确定的地点组织开标。
- 18.2 本项目开标时，由投标人或其推选的代表检查响应文件的密封情况，若密封不完整视为**投标无效**。
- 18.3 开标过程将由招标人或其委托的招标代理机构宣布投标人名称、投标价格和招标文件规定的需要宣布的其他内容并进行记录，并由参加开标的各投标人代表确认。
- 18.4 投标人代表对开标过程和开标记录有疑义，以及认为采购人、采购代理机构相关工作人员有需要回避的情形的，应当场提出询问或者回避申请。采购人、

采购代理机构对投标人代表提出的询问或者回避申请将及时处理。

18.5 投标人不足 3 家的，不予开标。

19 资格审查

19.1 见第三章《资格审查》。

20 评标委员会

20.1 评标委员会根据政府采购有关规定和本次招标采购项目的特点进行组建，并负责具体评标事务，独立履行职责。

20.2 评审专家须符合《财政部关于在政府采购活动中查询及使用信用记录有关问题的通知》（财库〔2016〕125 号）的规定。依法自行选定评审专家的，采购人和采购代理机构将查询有关信用记录，对具有行贿、受贿、欺诈等不良信用记录的人员，拒绝其参与政府采购活动。

21 评标程序、评标方法和评标标准

21.1 见第四章《评标程序、评标方法和评标标准》。

六确定中标

22 确定中标人

22.1 采购人将在评标报告确定的中标候选人名单中按顺序确定中标人，中标候选人并列的，由采购人或者采购人委托评标委员会按照招标文件规定的方式确定中标人；招标文件未规定的，采取随机抽取的方式确定。采购人是否委托评标委员会直接确定中标人，见《投标人须知资料表》。中标候选人并列的，按照《投标人须知资料表》要求确定成交供应商。

23 中标公告与中标通知书

23.1 采购人或采购代理机构自中标人确定之日起 2 个工作日内，在北京市政府采购网公告中标结果，同时向中标人发出中标通知书，中标公告期限为 1 个工作日。

23.2 中标通知书对采购人和中标供应商均具有法律效力。中标通知书发出后，采购人改变中标结果的，或者中标供应商放弃中标项目的，应当依法承担法律责任。

24 废标

24.1 在招标采购中，出现下列情形之一的，应予废标：

- 24.1.1 符合专业条件的供应商或者对招标文件作实质响应的供应商不足三家的；
- 24.1.2 出现影响采购公正的违法、违规行为的；
- 24.1.3 投标人的报价均超过了采购预算，采购人不能支付的；
- 24.1.4 因重大变故，采购任务取消的。

24.2 废标后，采购人将废标理由通知所有投标人。

25 签订合同

- 25.1 中标人、采购人应当自中标通知书发出之日起 30 日内，按照招标文件和中标人投标文件的规定签订书面合同。所签订的合同不得对招标文件确定的事项和中标人投标文件作实质性修改。
- 25.2 中标人拒绝与采购人签订合同的，采购人可以按照评标报告推荐的中标候选人名单排序，确定下一候选人为中标人，也可以重新开展政府采购活动。
- 25.3 联合体中标的，联合体各方应当共同与采购人签订合同，就中标项目向采购人承担连带责任。
- 25.4 政府采购合同不能转包。
- 25.5 采购人允许采用分包方式履行合同的，中标人可以依法在中标后将中标项目的非主体、非关键性工作采取分包方式履行合同。本项目的非主体、非关键性工作是否允许分包，见《投标人须知资料表》。政府采购合同分包履行的，应当在投标文件中载明分包承担主体，分包承担主体应当具备相应资质条件且不得再次分包，否则**投标无效**。中标人就采购项目和分包项目向采购人负责，分包供应商就分包项目承担责任。

26 询问与质疑

26.1 询问

- 26.1.1 投标人对政府采购活动事项有疑问的，可依法提出询问，并按《投标人须知资料表》载明的形式送达采购人或采购代理机构。
- 26.1.2 采购人或采购代理机构对供应商依法提出的询问，在 3 个工作日内作出答复，但答复的内容不得涉及商业秘密。

26.2 质疑

- 26.2.1 投标人认为采购文件、采购过程、中标结果使自己的权益受到损害的，可以在知道或者应知其权益受到损害之日起 7 个工作日内，由投标人

派授权代表以书面形式向采购人、采购代理机构提出质疑。采购人、采购代理机构在收到质疑函后 7 个工作日内作出答复。

26.2.2 质疑函须使用财政部制定的范本文件。

26.2.3 投标人为自然人的,应当由本人签字;投标人为法人或者其他组织的,应当由法定代表人、主要负责人,或者其授权代表签字或者盖章,并加盖公章。

26.2.4 投标人应在法定质疑期内一次性提出针对同一采购程序环节的质疑,法定质疑期内针对同一采购程序环节再次提出的质疑,采购人、采购代理机构有权不予答复。

26.3 接收询问和质疑的联系部门、联系电话和通讯地址见《投标人须知资料表》。

27 代理费

27.1 收费对象、收费标准及缴纳时间见《投标人须知资料表》。由中标人支付的,中标人须一次性向采购代理机构缴纳代理费,投标报价应包含代理费用。

第三章资格审查

一、资格审查程序

- 1 开标结束后，采购人或采购代理机构将根据《资格审查要求》中的规定，对投标人进行资格审查，并形成资格审查结果。
- 2 《资格审查要求》中对格式有要求的，除招标文件另有规定外，均为“实质性格式”文件。
- 3 投标人《资格证明文件》有任何一项不符合《资格审查要求》的，资格审查不合格，其**投标无效**。
- 4 资格审查合格的投标人不足3家的，不进行评标。

二、资格审查要求

序号	审查因素	审查内容	格式要求
1	满足《中华人民共和国政府采购法》第二十二条规定及法律法规的其他规定	具体规定见第一章《投标邀请》	
1-1	营业执照等证明文件	<p>投标人为企业（包括合伙企业）的，应提供有效的“营业执照”；</p> <p>投标人为事业单位的，应提供有效的“事业单位法人证书”；</p> <p>投标人是非企业机构的，应提供有效的“执业许可证”、“登记证书”等证明文件；</p> <p>投标人是个体工商户的，应提供有效的“个体工商户营业执照”；</p> <p>投标人是自然人的，应提供有效的自然人身份证明。</p> <p>若本项目允许分支机构参加投标，则分支机构参加投标的，此处可提供该分支机构或其所属法人或其他组织的相应证明文件。</p>	提供证明文件的复印件（加盖公章）
1-2	投标人资格声明书	提供了符合招标文件要求的《投标人资格声明书》。	格式见《投标文件格式》

序号	审查因素	审查内容	格式要求
1-3	投标人信用记录	<p>查询渠道：信用中国网站和中国政府采购网（www.creditchina.gov.cn、www.ccgp.gov.cn）；</p> <p>截止时点：投标截止时间以后、资格审查阶段采购人或采购代理机构的实际查询时间；</p> <p>信用信息查询记录和证据留存具体方式：查询结果网页打印页作为查询记录和证据，与其他采购文件一并保存；</p> <p>信用信息的使用原则：经认定的被列入失信被执行人、重大税收违法失信主体、政府采购严重违法失信行为记录名单的投标人，其投标无效。联合体形式投标的，联合体成员存在不良信用记录，视同联合体存在不良信用记录。</p>	无须投标人提供，由采购人或采购代理机构查询。
2	落实政府采购政策需满足的资格要求	具体要求见第一章《投标邀请》	
2-1	中小企业声明函	<p>当本项目（包）涉及预留份额专门面向中小企业采购，此时建议在《资格证明文件》中提供。</p> <p>1、投标人单独投标的，应提供中小企业声明函；如为监狱企业或残疾人福利性单位，不必提供中小企业声明函，但须按注1或注2要求提供证明材料。</p> <p>2、如招标文件要求以联合体形式参加或者要求合同分包的，且投标人为联合体或拟进行合同分包的，则联合体中的中小企业、签订分包意向协议的中小企业具体情况须在《中小企业声明函》中如实填报。上述中小企业如为监狱企业或残疾人福利性单位应在声明函中如实列明单位性质，并按注1或注2要求提供证明材料。</p> <p>注1：监狱企业须提供由省级以上监狱管理局（北京市含教育矫治局）、戒毒管理局（含新疆生产建设兵团）出具的属于监狱企业的证明文件。</p> <p>注2：残疾人福利性单位须按招标文件要求提供《残疾人福利性单位声明函》。</p>	格式见《投标文件格式》
3	本项目的特定资格要求	如有，见第一章《投标邀请》	
3-1	其他特定资格要求	如有，见第一章《投标邀请》	提供证明文件的电子件或电子证照
4	投标保证金	按照招标文件的规定提交投标保证金。	

第四章 评标程序、评标方法和评标标准

一、评标方法

1 投标文件的符合性审查

- 1.1 评标委员会对资格审查合格的投标人的投标文件进行符合性审查，以确定其是否满足招标文件的实质性要求。
- 1.2 评标委员会根据《符合性审查要求》中规定的审查因素和审查内容，对投标人的投标文件是否实质上响应招标文件进行符合性审查，并形成符合性审查评审结果。投标人《商务技术文件》有任何一项不符合《符合性审查要求》要求的，**投标无效**。

符合性审查要求

序号	审查因素	审查内容
1	授权委托书	按招标文件要求提供授权委托书；
2	投标完整性	未将一个采购包中的内容拆开投标；
3	投标报价	投标报价未超过招标文件中规定的项目/采购包预算金额或者项目/采购包最高限价；
4	报价唯一性	投标文件未出现可选择性或可调整的报价（招标文件另有规定的除外）；
5	投标有效期	投标文件中承诺的投标有效期满足招标文件中载明的投标有效期的；
6	签署、盖章	按照招标文件要求签署、盖章的；
7	合同履行期限	满足招标文件要求；
8	其他无效情形	投标人、投标文件不存在不符合法律、法规和招标文件规定的其他无效情形；

2 投标文件有关事项的澄清或者说明

- 2.1 评标过程中，评标委员会将以书面形式要求投标人对其投标文件中含义不明确、同类问题表述不一致或者有明显文字和计算错误的内容，作出必要的澄清、说明或者补正。投标人的澄清、说明或者补正应当采用书面形式，并加盖公章，或者由法定代表人或其授权的代表签字。投标人的澄清、说明或者补正不得超出投标文件的范围或者改变投标文件的实质性内容。澄清文件将作为投标文件内容的一部分。
- 2.2 评标委员会认为投标人的报价明显低于其他通过符合性审查投标人的报价，有可能影响产品质量或者不能诚信履约的，有权要求该投标人在评标现场合理的时间内提供书面说明，必要时提交相关证明材料；若投标人不能证明其报价合理性，评标委员会将其作为**无效投标处理**。
- 2.3 投标报价须包含招标文件全部内容，如分项报价表有缺漏视为已含在其他各项报价中，将不对投标总价进行调整。评标委员会有权要求投标人在评标现场合理的时间内对此进行书面确认，投标人不确认的，视为将一个采购包中的内容拆开投标，其**投标无效**。
- 2.4 投标文件报价出现前后不一致的，按照下列规定修正：
- 2.4.1 招标文件对于报价修正是否另有规定：
- 有，具体规定为：_____
- 无，按下述 2.4.2-2.4.7 项规定修正。
- 2.4.2 单独递交的开标一览表(报价表)与投标文件中开标一览表(报价表)内容不一致的，以单独递交的开标一览表(报价表)为准；
- 2.4.3 投标文件中开标一览表(报价表)内容与投标文件中相应内容不一致的，以开标一览表(报价表)为准；
- 2.4.4 大写金额和小写金额不一致的，以大写金额为准；
- 2.4.5 单价金额小数点或者百分比有明显错位的，以开标一览表的总价为准，并修改单价；
- 2.4.6 总价金额与按单价汇总金额不一致的，以单价金额计算结果为准。
- 2.4.7 同时出现两种以上不一致的，按照前款规定的顺序修正。修正后的报价经投标人书面确认后产生约束力，投标人不确认的，其**投标无效**。

2.5 落实政府采购政策的价格调整：只有符合第二章《投标人须知》5.2 条规定情形的，可以享受中小企业扶持政策，用扣除后的价格参加评审；否则，评标时价格不予扣除。

2.5.1 对于未预留份额专门面向中小企业采购的采购项目，以及预留份额项目中的非预留部分采购包，对小微企业报价给予 10% 的扣除，用扣除后的价格参加评审。

2.5.2 对于未预留份额专门面向中小企业采购的采购项目，以及预留份额项目中的非预留部分采购包，且接受大中型企业与小微企业组成联合体或者允许大中型企业向一家或者多家小微企业分包的采购项目，对于联合协议或者分包意向协议约定小微企业的合同份额占到合同总金额 30% 以上的联合体或者大中型企业的报价给予 4% 的扣除，用扣除后的价格参加评审。

2.5.3 组成联合体或者接受分包的小微企业与联合体内其他企业、分包企业之间存在直接控股、管理关系的，不享受价格扣除优惠政策。

2.5.4 价格扣除比例对小型企业和微型企业同等对待，不作区分。

2.5.5 中小企业参加政府采购活动，应当按照招标文件给定的格式出具《中小企业声明函》，否则不得享受相关中小企业扶持政策。

2.5.6 监狱企业提供了由省级以上监狱管理局（北京市含教育矫治局）、戒毒管理局（含新疆生产建设兵团）出具的属于监狱企业的证明文件的，视同小微企业。

2.5.7 残疾人福利性单位按招标文件要求提供了《残疾人福利性单位声明函》（见附件）的，视同小微企业。

2.5.8 若投标人同时属于小型或微型企业、监狱企业、残疾人福利性单位中的两种及以上，将不重复享受小微企业价格扣减的优惠政策。

3 投标文件的比较和评价

3.1 评标委员会将按照招标文件中规定的评标方法和标准，对符合性审查合格的投标文件进行商务和技术评估，综合比较与评价；未通过符合性审查的投标文件不得进入比较与评价。

3.2 评标方法和评标标准

3.2.1 本项目采用的评标方法为：

综合评分法，指投标文件满足招标文件全部实质性要求，且按照评审因素的量化指标评审得分最高的投标人为中标候选人的评标方法，见《评标标准》，招标文件中没有规定的评标标准不得作为评审的依据。

最低评标价法，指投标文件满足招标文件全部实质性要求，且投标报价最低的投标人为中标候选人的评标方法。

3.2.2 采用最低评标价法时，提供相同品牌产品（单一产品或核心产品品牌相同）的不同投标人参加同一合同项下投标的，以其中通过资格审查、符合性审查且报价最低的参加评标；报价相同的，由采购人或者采购人委托评标委员会按照下述方法确定一个参加评标的投标人，其他**投标无效**。随机抽取

其他方式，具体要求：_____

3.2.3 非政府强制采购的节能产品或环境标志产品，依据品目清单和认证证书实施政府优先采购。优先采购的具体规定（如涉及）___/___。

3.2.4 关于无线局域网认证产品政府采购清单中的产品，优先采购的具体规定（如涉及）___/___。

4 确定中标候选人名单

4.1 采用综合评分法时，提供相同品牌产品（单一产品或核心产品品牌相同）且通过资格审查、符合性审查的不同投标人参加同一合同项下投标的，按一家投标人计算，评审后得分最高的同品牌投标人获得中标人推荐资格；评审得分相同的，评标委员会按照下述规定确定一个投标人获得中标人推荐资格，其他同品牌投标人不作为中标候选人。

随机抽取

其他方式，具体要求：评审结果按评审后得分由高到低顺序排列。得分相同的，按报价由低到高顺序排列。得分且报价相同的并列。投标文件满足招标文件全部实质性要求，且按照评审因素的量化指标评审得分最高的投标人为排名第一的中标候选人

4.2 采用综合评分法时，评标结果按评审后得分由高到低顺序排列。得分相同的，按投标报价由低到高顺序排列。得分且投标报价相同的并列。

投标文件满足招标文件全部实质性要求，且按照评审因素的量化指标评审得分最高的投标人为排名第一的中标候选人。评分分值计算保留小数点后两位，第三位四舍五入。

4.3 采用最低评标价法时，评标结果按本章 2.4、2.5 调整后的投标报价由低到高顺序排列。投标报价相同的并列。投标文件满足招标文件全部实质性要求且投标报价最低的投标人为排名第一的中标候选人。

4.4 评标委员会要对评分汇总情况进行复核，特别是对排名第一的、报价最低的、投标或响应文件被认定为无效的情形进行重点复核。

4.5 评标委员会将根据各投标人的评标排序，依次推荐本项目（各采购包）的中标候选人，起草并签署评标报告。本项目（各采购包）评标委员会共（各）推荐 3 名中标候选人。

5 报告违法行为

5.1 评标委员会在评标过程中发现投标人有行贿、提供虚假材料或者串通等违法行为时，有向采购人、采购代理机构或者有关部门报告的职责。

二、评标标准

序号	评分因素	分值	评分标准	说明
1	报价	30	满足招标文件要求且投标价格最低的投标报价为评标基准价，其价格分为满分。其他投标人的价格分统一按照下列公式计算： 投标报价得分=(评标基准价/投标报价)*分值。	0-30
2	类似项目业绩	6	近三年内类似项目（提供成交通知书或合同复印件）每份得3分，最高得6分	0-6
3	项目管理机构配备情况	7	较强，能满足工程需要	4-7
			一般，基本满足工程需要	0-3
4	安全措施	8	A、科学、合理、完整、有针对性	4-8
			B、欠科学、欠合理、欠完整、无针对性	0-3
5	养护期服务方案	10	A、完整，合理，服务期长	7-10
			B、较完整、较合理	4-6
			C、不完整、不合理	1-3
6	质量保证体系及措施	10	A、体系完整，人员、设备完善，措施有力，目标明确	7-10
			B、体系较完整，人员、设备较完善，措施较有力，有目标	4-6
			C、体系欠完整，人员、设备欠完善，措施欠佳	1-3
7	服务方案	13	A、方案比较完善	7-13

			B、施工方案一般	4-6
			C、施工方案欠佳	0-3
8	文明及环保措施	10	A、意识强，措施完善、有力、可行	7-10
			B、意识欠强，措施欠完善、欠可行	4-6
			C、措施不完善、不合理	1-3
9	劳动力计划及服务期安排	6	A、完备、合理	5-6
			B、较完备、较合理	3-4
			C、不完备、不合理	0-2
合计		100		

第五章 采购需求

一、采购标的

1. 采购标的：房山区河北镇房山牛山石灰厂治理项目和房山区河北镇福顺达采石厂裸岩治理项目绿化补充方案

2. 采购金额：181.088907 万元

二、商务要求

1. 实施的期限和范围

1.1 实施的期限：自签订合同之日起 30 日历天。

1.2 实施的范围：

(1) 房山区河北镇房山牛山石灰厂治理区位于房山区河北镇半壁店村北 0.5km 处，区内有一条简易施工便道与房东路相连，交通便利。

(2) 房山区河北镇福顺达采石厂裸岩治理项目治理区位于北京市房山区河北镇东北部，治理区位于京昆路(G108)西侧或东侧，有道路通往治理区，交通较为便利。

2. 付款条件（进度和方式）：

合同签订后，中标单位向招标人交纳合同金额 5%的履约保证金；招标人收到中标单位的履约保证金且中标单位已进场开始施工，待专项资金下达后，招标人向中标单位支付合同金额的 30%（若中标企业为中小微企业时预付款为合同金额的 50%）；项目竣工验收通过后，待专项资金下达后，招标人向中标单位支付至合同金额的 80%；本项目市级财政资金占项目总资金的 75%，区级财政配套资金占项目总资金的 25%，依据财政部门有关要求，项目通过区财政结算评审且区财政配套资金落实到位后，招标人向中标单位支付尾款。

3. 售后服务（养护期）：养护期 2 年；养护期满后无质量问题履约保证金无息退还。

三、技术要求

（一）房山区河北镇房山牛山石灰厂治理项目

1、绿化补充区现状

1.1 现状

本次绿化补充位于原平台（A-PT01）上。根据前期勘查结论：平台（A-PT01）长度 185.5m，宽度为 19.8m，面积为 2970.90m²，物质组成为碎石土及杂填土，平台植被覆盖率低。详见照片 1-1，参数详见表 2-1。

表 1-1A 区平台参数统计表

编号	平台编号	形态	长度(m)	宽度(m)	面积 (m ²)	岩土体性质	植被情况
A 区	A-PT01	长条形	185.5	19.8	2970.90	碎石土、杂填土	无



照片 1-1 绿化补充区域所在位置示意



照片 1-2A-PT01 平台分布现状

2、工程内容

在 A 区平台（A-PT01）进行覆土绿化工程以及步道工程；其中，绿化工程种植苗木 329 株，撒播草籽面积 2825.61m²；步道工程长 358.56m。

2.1 绿化补充工程

2.1.1 整理绿化用地

整理绿化用地是在栽植绿化工程前清除造林地上的植被或其他剩余物，并以翻垦为主要内容的生产技术措施是造林前改善环境条件的一道重要工序，主要包括造地面的清理和土壤翻垦，共整理绿化用地 2970.90m²，整理后平台编号为（S-PT01）；工程量见表 3-1。

表 2-1 整理绿化用地工程量表

平台编号	形态	长度(m)	宽度(m)	整理绿化用地面积 (m ²)
S-PT01	长条形	185.5	19.8	2970.90

2.1.2 绿化工程

设计两种型号圆穴，分别为 A 型圆穴、B 型圆穴；分别种植不同土球规格的

苗木。其中，A型圆穴直径0.8m，深0.6m，周围利用耕植土堆砌形成土坎，内部设置可降解的防渗膜，数量为238个，适用于土球直径为50cm×40cm的黄栌、西府海棠、金叶榆和山桃苗木；B型圆穴直径0.6m，深0.5m，周围利用耕植土堆砌形成土坎，内部设置可降解的防渗膜；数量为91个，适用于土球直径为40cm×30cm的油松苗木，圆穴共329个。

为了美化河北镇环境，提高周围居民幸福感，在种植苗木过程中，在治理区内用油松种植出“河北”字样，中部空白处种植山桃。尽管在冬季其他树种落叶后，从周边居民楼上仍可以看到油松种植的“河北”字样。



图 2-1A 型树穴大样图图 2-2B 型树穴大样图

表 2-2 圆穴工程量表

圆穴类型	直径(m)	深(m)	数量	防渗膜(m ²)	客土量(m ³)
A型	0.8	0.6	238	478.52	71.78
B型	0.6	0.5	91	111.50	12.86
合计			329	590.02	84.64

平台上部覆土0.3m，撒播草籽，草籽选用耐寒耐寒的乡土草种与小灌木，主要物种有紫花苜蓿、高羊茅、榆树、臭椿、紫穗槐、荆条等，混合一起撒播，草

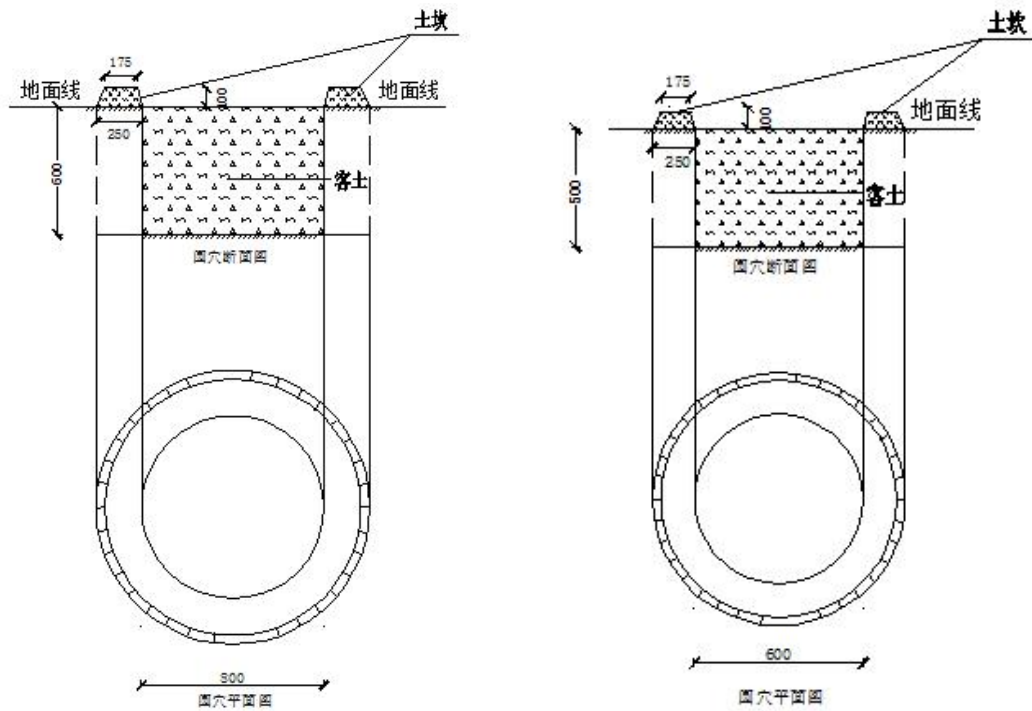
籽每平米 20g。播撒面积为 2825.61m²。

种植乔木，采用圆穴种植，种植间距为 3m×3m 间距正方形种植；其中，种植黄栌 46 株，西府海棠 59 株，金叶榆 44 株，山桃 89 株，油松 91 株，共种植 329 株乔木；苗木选用土球苗，具体苗木种类见下表：

表 2-3 苗木工程量表

编号	树木名称	规格				数量 (株)	其他
		胸径 (cm)	地径 (cm)	高度 (cm)	冠幅 (cm)		
1	黄栌	-	3~4	120~150	100	46	带直径 50cm× 40cm 土 球
2	西府海棠	-	3~4	150~200	100	59	带直径 50cm× 40cm 土 球
3	金叶榆	3~5	-	200~250	100	44	带直径 50cm× 40cm 土 球
4	山桃	-	4~5	150~200	75	89	带直径 50cm× 40cm 土 球
5	油松	-	3~4	150~200	100	91	带直径 40cm× 30cm 土 球
合计						329	

表 2-4 绿化补充工程量表

株距 m×行距 m	乔木 (株)	平台客土量 (m ³)	圆穴覆土 (m ³)	播撒草籽 (m ²)
3.0×3.0	329	879.27	84.64	2825.61

2.2 步道工程

为了方便周边居民到此处观赏景色。因此，在区域内铺设厚度为 0.15m 碎石人行步道，步道宽 1.20m，长度为 358.56m，铺设面积为 430.27m²，体积为 64.54m³。

表 2-5 步道工程量表

名称	编号	厚 (m)	长 (m)	宽 (m)	面积	体积 (m ³)
步道	BD01	0.15	358.56	1.2	430.27	64.54

2.3 养护工程

对绿化补充工程进行养护，养护期为两年，其中施工后期养护一年，保存养护一年。

(1) 养护期时间

养护时间为两年，施工后期养护一年，后期保存养护一年。

(2) 后期养护方法

后期需要养护黄栌 46 株，西府海棠 59 株，金叶榆 44 株，山桃 89 株，油松 91 株，共 329 株，养护时间 2 年，保存率不小于 85%。

(3) 养护注意事项

- 1) 浇水时喷枪不应正面对准边坡喷水，避免造成喷播基质冲刷脱落；
- 2) 养护用水应选择干净的河水、湖水、大气降水等，禁止使用海水、工业废水、含油污等有碍植物生长的水源；
- 3) 病虫害防治宜采用对环境影响较小的物理防治、生物防治、环保型农药防治等措施；
- 4) 根据植物生长状况可采取适当的施肥措施；
- 5) 整体出苗数量不足时，应查明原因后确定整改方案，并采取相应措施；
- 6) 目标植物群落为乔木型、乔灌型、灌木型时，应控制草本类植物的过度生长；
- 7) 侵入植物的生长过于旺盛而影响目标植物群落生长时，应及时清除，清除时不应破坏喷播基质和其他苗木。

具体操作：

(1) 浇水：为确保土壤适当潮湿以达到良好的生长，所有树木、灌木、草坪和其他植物在早期的种植阶段应勤浇水。

(2) 除草：应在保养期内进行，避免杂草影响美观，避免杂草与景观植物争夺养分。

一般的绿地，对大多数杂草的防除仍然停留在人工拔除的水平上；人工除草不仅成本高、效率低、效果还不好，而且防除不彻底，还会在剔除杂草的同时随之带出大量的杂草苗。特别针对本地块现场的情况，这么大面积的杂草，只能主要采用化学防除，部分结合人工拔除的方案。土壤中由于杂草种类多，特别是以多年生杂草为主，包括部分藤本、灌丛及木本植物。要彻底清除这些杂草，目前虽有长效除草剂（如用于森林地的威尔柏、森磺），但施药后药残效期长，很长时间不能播种草坪草种。较常用的办法是：使用草甘膦或克无踪等除草剂。草甘膦一般用药2~3次，即第一次每1000平方米用10%草甘膦18~30kg，兑水600~900kg喷雾，施药后35~40天杀死部分或新生出部分。第二次每1000平方米用11.25~18kg，兑水370~600kg喷雾。如果杂草仍未彻底消灭，可在播种前再次用药。第二次和第三次用药时，对杂草发生严重地段应重点喷雾。克无踪同草甘膦一样，也要用药2~3次，第一次用药每1000平方米用88%克无踪4500~6000ml，兑水750~1050kg喷雾。第二次在施药后25~30天补喷，药量每1000平方米用2250~3750ml，兑水600~900kg。第三次则视防除的效果掌握，可在播前施药。经过第二次和第三次用药后，土壤中仍残留有杂草种子及杂草的地下根、茎部分，一段时间后仍将生长新的杂草，必须继续采取除草措施。如果多年生草类发生量大，每1000平方米用10%草甘膦11.25~22.50kg，兑水525~750kg喷雾（加0.2%洗衣粉作为延展剂效果更好）。施药后8~25天，每1000平方米用50%乙苯胺乳油1125~1500ml，兑水750~900kg喷雾，一星期后可播种。如果为一年生杂草发生量大，则每1000平方米用88%克无踪3000~4500ml，加50%乙苯胺1500ml，兑水750~1000kg喷雾，5~7天可播种。

(3) 稳固：应随时对植物用木棍进行加固，特别是暴雨和狂风季节。

(4) 修剪：应在保养期内进行，以加速繁茂长势，促进开花，所有死、坏枝条及枯花应被除去。应该在一年中适当的时间对每一种类进行修剪。对开花灌木，应按不同种类修剪其花芽及新芽。

(5) 保护层：所有直径大于 3cm 的切口应涂以适当的保护层。

(6) 施肥：一年应施肥两次，第一次施肥在早春，第二次在初秋。两次施用氮磷钾化学肥料颗粒，比例为 15：15：1；按以下比率：大乔木，250 克；幼树、小乔木，50 克；灌木、藤木及竹子，50 克；草坪及地被植物，250 克/平方米。

(7) 病虫害防治：检查所有地面植物是否被病虫感染，鉴定感染特征、种类并消除所有虫害。种植区和植物应受到保护，以防止侵袭破坏. 或对树条的损坏，为保护植物本身特色。

(8) 植物保护措施：应适当进行修剪, 由于设置或其他原因引起的损坏；应按原先指定进行重新补种。由于在保养期间错误维护而导致不健康生长及死亡，由承包商负责替换并承担其修剪费用。替换应为事先指定之种类及在适合的园艺时间进行。在土壤封冻后，针对不耐寒的乔木应给树干缠绕草绳或涂白，灌木加防寒障等，以增加抗寒能力。

(9) 防寒措施：在树木根茎部位培土；在树木的上风方向架设风障；用石灰加石硫合剂对枝干涂白, 可以减小向阳面皮部因昼夜温差过大而受到的伤害，并能杀死一些越冬的病虫害；用防冻剂进行结冻前的防冻喷雾，一般喷施 3~5 次；对于不耐寒的树木(尤其是新栽树)，要用草绳或防寒带缠干，或用稻草包裹主干和部分主枝来防寒；一些植株较矮小的珍贵花木，可采用扣筐或扣盆的方法。

表 2-6 养护工程量表

后期养护（乔木）	株	329
保存养护（乔木）	株	329
后期养护（灌、草）	m ²	2825.61
保存养护（灌、草）	m ²	2825.61

2.4 总工程量表

表 2-7 绿化补充方案工程量总表

序号	项目名称	单位	工程量
一	绿化补充工程		
1	整理绿化用地	m ²	2970.9

2	黄栌（高 1.2-1.5m）	株	46
3	山桃（地径 4-5cm）	株	89
4	油松（高 1.5-2m）	株	91
5	金叶榆（胸径 3-5cm）	株	44
6	西府海棠（地径 3-4cm）	株	59
7	客土回填	m ³	963.91
8	土方回运 1km 以内	m ³	963.91
9	土方运输增运 14km	m ³	963.91
10	防渗膜	m ²	590.02
11	撒播草籽	m ²	2825.61
二	步道工程		
1	路床(槽)整形	m ²	430.27
2	回填碎石	m ³	64.54
三	养护工程		
1	后期养护（乔木）	株	329
2	保存养护（乔木）	株	329
3	后期养护（灌、草）	m ²	2825.61
4	保存养护（灌、草）	m ²	2825.61

(二) 房山区河北镇福顺达采石厂裸岩治理项目

1、治理区基本情况

1.1 地理位置、行政区划

房山区河北镇福顺达采石厂裸岩治理项目治理区位于北京市房山区河北镇东北部，治理区位于京昆路(G108)西侧或东侧，有道路通往治理区，交通较为便利(图 2-1)。

本治理区包括两个图斑，分别为东庄子石料厂和福顺达采石厂，其中东庄子石料厂图斑编号为 201911011KS0050，地理中心点坐标为东经 115° 57' 59"，北纬 39° 50' 42"，图斑面积为 3.80hm²；福顺达采石厂图斑编号为 201911011LY0036，地理中心点坐标东经 115° 58' 38"，北纬 39° 51' 10"，图斑面积为 3.01hm²。治理区隶属房山区河北镇政府管辖，土地所属为村集体用地。



图 2-1 交通位置图

1.2 治理区范围

本次绿化补充范围内现有地形地貌主要为平台和缓坡。其中福顺达采石场为 1 个缓坡 (HP01)；东庄子石料厂包括 7 个平台 (PT01—PT07) 和 3 个缓坡 (HP01

—HP03)。



图 2-2 福顺达采石场治理区绿化补充范围示意图



图 2-3 东庄子石料厂治理区绿化补充范围示意图

1、福顺达采石场

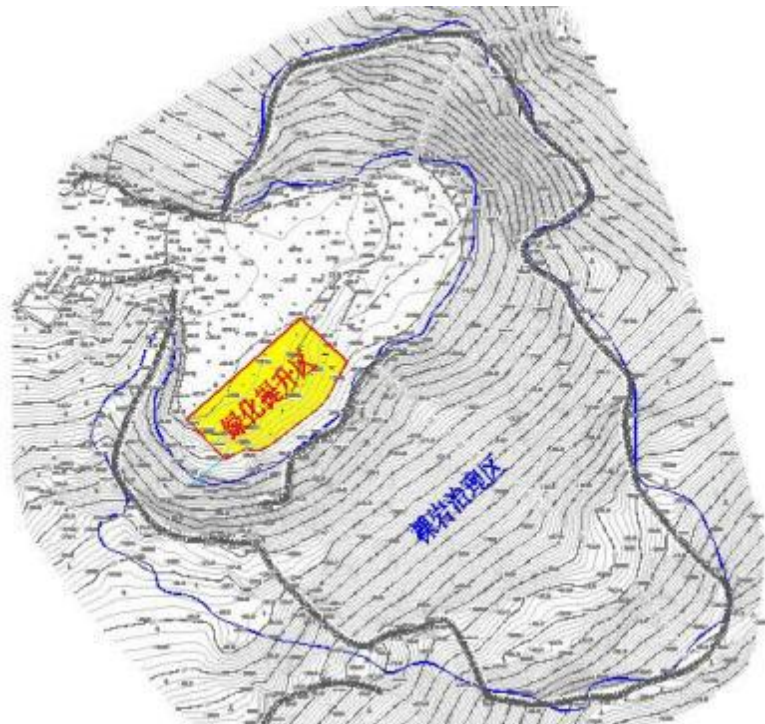
HP01 缓坡平台位于裸岩边坡脚下，由原项目区内废渣平整形成。高差 $<2\text{m}$ ，坡度约 5° ，局部有杂草，表面积 1379m^2 。

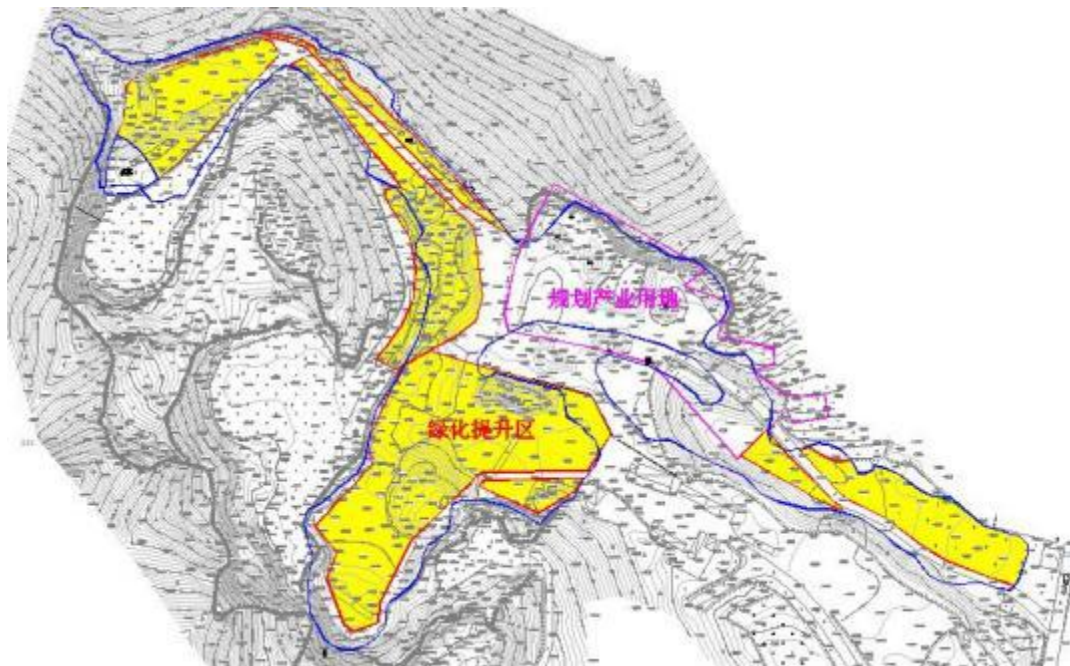

照片 2-1 HP01 缓坡平台

2、东庄子石料厂

东庄子石料厂内需绿化补充的包括 7 处平台 (PT01-PT07) 和 3 处缓坡 (HP01-HP03)。详见表 2-1 和 2-2。



照片 2-2 PT01 平台



照片 2-3 PT02 平台

表 2-1 东庄子石料厂平台基本特征统计

编号	高程 (m)		高差 (m)	表面积(m ²)	平台特征	现有植被特征	矿山生态环境问题
	Hmax	Hmin					
PT01	204.19	198.82	5.37	3011	碎石土平台，主要成分为采矿残留灰岩基底，表层裸露，局部覆盖黄褐色土壤，厚 5~50cm。现场堆积的砂石料由权属人负责在施工进场前清理。	局部有草	开采平台
PT02	197.67	192.14	5.53	6241	碎石土平台，主要成分为采矿残留灰岩基底，表层裸露，局部覆盖黄褐色土壤，厚 5~50cm。现场堆积的砂石料由权属人负责在施工进场前清理。	无	开采平台
PT03	204.52	196.26	8.26	2988	碎石土平台，主要成分为采矿残留灰岩基底，覆盖黄褐色土壤，一般厚约 0.1-1m，最大厚度约 5m。	局部有草	开采平台
PT04	198.28	196.25	2.03	1685	碎石土平台，主要成分为采矿残留灰岩基底，覆盖碎石、矿渣、碎石土，碎石土厚约 0.1-0.5m。	大部分区域有杂草	废渣平台
PT05	197.67	192.62	5.05	856	碎石土平台，主要成分为采矿残留灰岩基底，覆盖碎石、矿渣、碎石土，碎石土厚约 0.1-0.5m。	部分区域有杂草	废渣平台
PT06	175.96	174.86	1.10	560	碎石土平台，主要成分为采矿残留灰岩基底，覆盖碎石、黄褐色土壤等，土层厚约 0.1-0.5m。	无	开采平台
PT07	175.34	172.13	3.21	2655	碎石土平台，主要成分为采矿残留灰岩基底，覆盖碎石、黄褐色土壤等，土层厚约 0.1-0.5m。	无	开采平台
合计				17996			

表 2-2 东庄子石料厂缓坡基本特征统计

编号	类型	坡宽 (m)	最大坡 高 (m)	平均坡度 (°)	投影面积 (m ²)	表面积 (m ²)	坡向 (°)	现有植被特征
HP01	碎石土边坡，下伏基岩为灰岩。	110	9	20	1164	1239	90	局部有杂草
HP02	碎石土边坡，下伏基岩为灰岩。	58	6.5	20	729	776	24	少量杂草
HP03	碎石土边坡，下伏基岩为灰岩。	119	4	20	892	949	90	局部有杂草
合计					2785	2964		



照片 2-4 PT03 平台



照片 2-5 PT04 平台



照片 2-6 PT05 平台



照片 2-7 PT07 平台



照片 2-8 HP01 缓坡



照片 2-9 HP02 缓坡



照片 2-10 HP03 缓坡

2、工程布置

1、福顺达采石场

在 HP01 缓坡种植紫穗槐。

2、东庄子石料厂

在 HP03 坡脚修建挡土墙，在 PT01、PT02、PT03、PT06 和 PT07 平台种植油松，在 PT03 和 PT04 平台种植元宝枫，在 HP01、HP02 和 HP03 缓坡种植紫穗槐。

2.1 分项工程

2.1.1 福顺达采石场

1、种植紫穗槐

在 HP01 缓坡挖穴坑客土种植紫穗槐。紫穗槐选取土球苗，土球规格 0.3m×0.3m，3-5 分支，高约 1.2m，呈品字形种植，株行距 1.5m×1.5m。穴坑直径 50cm，深 50cm。种植穴开挖后铺设可降解的复合土工膜作为防渗膜，然后先回填 20cm 厚客土，再将苗木放入穴内，继续回填客土，提苗踩实，根系舒展，埋土与地表相平，作好水盆浇水，水渗后覆一层土。

HP01 缓坡面积 1379m²，共需种植 613 株。

2.1.2 东庄子石料厂

1、挡土墙

为了增强治理区斜坡稳定性，并确保斜坡稳定性满足斜坡绿化要求，拟在 HP03 坡脚修建挡墙，编号为 DQ01。

DQ01 挡墙采用浆砌块石结构，长 119m，地面高 1.0m，基础埋深 1.0m，顶宽 0.8m，底宽 1.3m，墙顶用 100mmC20 混凝土压顶，墙底设置 100mmC15 混凝土垫层，浆砌块石强度等级为 MU30，单块厚度不小于 15cm；砌筑砂浆强度等级为 DM10。挡墙结构示意图见图 3-1。

为排除挡土墙后积水，减少墙背的水压力，须设置一排泄水孔，离墙脚地面 0.5m，间距 2m。泄水孔采用直径 110mm 的 PVC 排水管，管身倾向墙外，坡度不小于 5%，孔身附近墙后回填透水性砂砾石，回填厚度不小于 0.4m、宽度不小于 0.2m，长度不小 1m。墙后泄水孔伸出墙外 10cm 左右，并用无纺土工布包裹。

为减少砌体硬化后收缩和温度变化等而产生裂缝，每 15m 或挡墙结构变化处设置一道伸缩缝，缝宽 20mm，缝中填塞沥青木丝板，沿内外顶三方填塞深度不小于 200mm。



图 3-1DQ01 挡土墙示意图

DQ01 挡土墙主要工程量见表 3-3

表 3-3 浆砌石挡墙工作量表

序号	治理项目名称	单位	合计
1	浆砌石	m ³	261.80
2	土方开挖(机械)	m ³	355.81
3	土方回填(机械)	m ³	185.64
4	伸缩缝	m ²	17.45

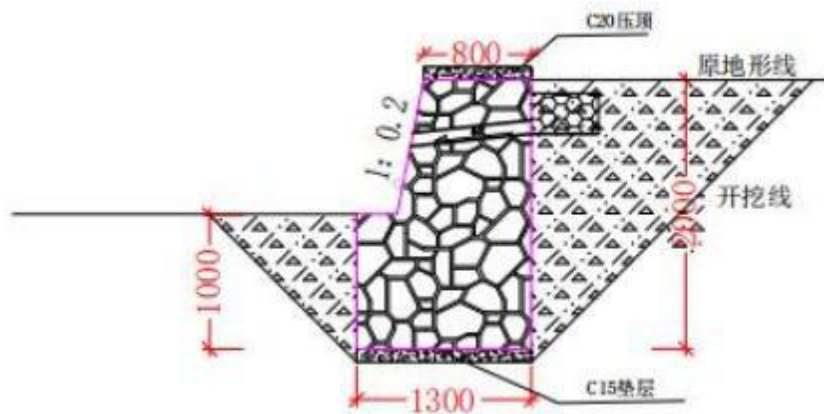
5	Φ 10cmPVC 管	m	54.15
6	C15 垫层	m ³	15.47
7	垫层模板	m ²	23.80
8	C20 压顶	m ³	9.52
9	滤水层	m ³	1.79
10	打仔拍底	m ²	154.70

2、种植油松

在 PT01、PT02、PT03、PT06 和 PT07 挖穴坑客土种植油松。选用土球苗，株高 1.2-1.5m，冠幅 80cm，地径 3cm 的油松，土球规格 0.3m×0.3m，株行距 2.5×2.5cm，呈品字形种植。穴坑直径 70cm，深 60cm。种植穴开挖后铺设可降解的复合土工膜作为防渗膜，然后先回填 20cm 厚客土，再将苗木放入穴内，继续回填客土，提苗踩实，根系舒展，埋土与地表相平，作好水盆浇水，水渗后覆一层土。

各平台种植油松棵树见下表：

表 3-4 东庄子石料厂种植油松一览表

平台编号	面积(m ²)	油松数量 (株)	株行距(m)	树穴径*深(m)	球径*深(m)
PT01	3011	482	2.5×2.5m	0.7*0.6	0.3*0.3
PT02	6241	999	2.5×2.5m	0.7*0.6	0.3*0.3
PT03	2988	478	2.5×2.5m	0.7*0.6	0.3*0.3
PT06	560	90	2.5×2.5m	0.7*0.6	0.3*0.3
PT07	2655	425	2.5×2.5m	0.7*0.6	0.3*0.3
合计		2473	/	/	/

表 3-5 绿化种植苗木工程量统计表

名称	面积(m ²)	种植数量 (株)	种植土 (m ³)	客土运输(20km 以内)	防渗膜(m ²)

PT01	3011	482	111.30	111.30	821.06
PT02	6241	999	230.68	230.68	1701.75
PT03	2988	478	110.37	110.37	814.25
PT06	560	90	20.78	20.78	153.31
PT07	2655	425	98.14	98.14	723.97
合计	15455	2473	571.27	571.27	4212.63

3、种植元宝枫

在 PT04 和 PT05 平台挖穴坑种植元宝枫。首先在 PT04 和 PT05 平台满覆种植土，平均客土厚度 0.3m。元宝枫选用土球苗，土球规格 0.3m×0.4m，地径 3cm，高约 1.2-1.5m。株行距 3m×3m，呈品字形种植。穴坑直径 60cm，深 60cm。种植穴开挖后铺设可降解的复合土工膜作为防渗膜，然后先回填 20cm 厚客土，再将苗木放入穴内，继续回填客土，提苗踩实，根系舒展，埋土与地表相平，作好水盆浇水，水渗后覆一层土。

PT04 平台面积 1685m²，需种植 187 株；PT05 平台面积 856m²，需种植 95 株，共计 282 株。

表 2-6 东庄子石料厂种植元宝枫一览表

平台编号	面积(m ²)	元宝枫数量 (株)	株行距(m)	树穴径*深(m)	球径*深(m)
PT04	1685	187	3.0×3.0m	0.6*0.6	0.3*0.4
PT05	856	95	3.0×3.0m	0.6*0.6	0.3*0.4
合计		282	/	/	/

表 2-7 绿化种植苗木工程量统计表

名称	面积(m ²)	种植数量(株)	种植土(m ³)	客土运输(20km 以内)	防渗膜(m ²)
PT04	1685	187	505.50	505.50	264.23
PT05	856	95	256.80	256.80	134.24
合计	2541	282	762.30	762.30	398.47

4、种植紫穗槐

在 HP01、HP02 和 HP03 缓坡挖穴坑种植紫穗槐。紫穗槐选取土球苗，土球规格 0.3m×0.3m，3-5 分支，高约 1.2m，呈品字形种植，株行距 1.5m×1.5m。穴坑直径 50cm，深 50cm。种植穴开挖后铺设可降解的复合土工膜作为防渗膜，然后先回填 20cm 厚客土，再将苗木放入穴内，继续回填客土，提苗踩实，根系舒展，埋土与地表相平，作好水盆浇水，水渗后覆一层土。

各缓坡种植面积及株数见下表：

表 2-8 东庄子石料厂种植紫穗槐一览表

缓坡编号	面积(m ²)	紫穗槐数量(株)	株行距(m)	树穴径*深(m)	球径*深(m)
HP01	1239	551	1.5 × 1.5m	0.5*0.5	0.3*0.3
HP02	776	345	1.5 × 1.5m	0.5*0.5	0.3*0.3
HP03	949	422	1.5 × 1.5m	0.5*0.5	0.3*0.3
合计		1317	/	/	/

表 2-9 绿化种植苗木工程量统计表

名称	面积(m ²)	种植数量(株)	种植土(m ³)	客土运输(20km以内)	防渗膜(m ²)
HP01	1239	551	54.09	54.09	540.67
HP02	776	345	33.87	33.87	338.53
HP03	949	422	41.43	41.43	414.09
合计	2964	1317	129.39	129.39	1292.30

2.1.3 后期养护工程

1、养护期限

为保证绿化工程成果，植树之后一般每隔一个月进行一次人工浇灌，保证水分供给，雨季可减少浇灌次数，须修正树坑，避免水土流失，加强整形修剪，养护期为2年。第一年为后期养护期，主要包括松土除草、施肥灌溉、清淤、修剪等工作。第二年为保存养护期，包括浇水、施肥、修剪、除草、病虫害防治、防涝防旱等。

2、养护要点

(1) 油松后期养护

东庄子石料厂后期需要养护油松 2473 株，养护时间 2 年。

油松养护技术要点：

①肥水管理：肥水管理是保障植株正常生长、抵抗病虫害的重要措施。在移植成活后的 1a 中，在生长季节平均每 2 个月浇水 1 次。施肥时，高 3.5m 以下的植株采取盘供肥，1a 施肥 2~3 次，以早春土壤解冻后、春梢旺长期和秋梢生长期供肥较好；对于高 3.5m 以上植株在成活后 1~2a 内可采取以上施肥方式，之后以根外追肥较合适，施肥工具可用机动喷雾器，在生长季每月喷施 1 次即可。

②病虫害防治：对绿化油松病虫害防治应遵循“及时发现、积极防治、治小治了”的原则，在生长季发现病虫害后，要及时组织用药防治。冬季树干要涂白或喷石硫合剂，消灭树干虫卵及蛹。

(2) 元宝枫后期养护

东庄子石料厂后期需要养护元宝枫 282 株，养护时间 2 年。

元宝枫养护技术要点：

①元宝枫习性：元宝枫喜温凉湿润气候，对土壤要求不严，在中性、酸性及石灰性土上均能生长，但以土层深厚、肥沃及湿润的沙壤土生长最好，在素沙土中也生长良好，耐轻度盐碱土，在 pH 值 8.7、含盐量 0.2% 的轻度盐碱土中能正常生长，未见不良反应。其不耐大旱、不耐水湿，不宜种植于低洼处，积水容易导致树根腐烂。

②施肥与浇水：元宝枫喜肥。移栽时要施用一些经腐熟发酵的圈肥作基肥，基肥应与栽植土充分拌匀。初夏时可追施些氮肥，这次肥利于植株恢

复树势，加速其长枝长叶。秋末结合浇冻水，施用一次腐叶肥或牛马粪。第二年4月初追施一次氮肥，7月初追施一次磷钾肥，秋末施用一次牛马粪。从第三年起，每年只需于春天施用一次牛马粪即可。栽培时应注意水分管理。移栽时要浇好头三水，此后每月浇一次透水，每次水后应及时松土保墒，夏季雨天应减少浇水或不浇水，树盘内如有积水，还应及时排除。秋末应浇足浇透封冻水。翌年早春及时浇好解冻水，4月、5月是气温快速回升期，也正值华北地区的春季季风期，这两个月可每半个月浇一次透水，可有效提供植株生长所需的水分，利于植株发根长叶。此后的时间可每月浇一次透水，秋末按头年方法浇好封冻水。其他时间可靠自然降水生长，但在特别干旱的年景，需适当浇水。

③修剪方法：元宝枫的树干性较差，在达到定干高度之前的整形修剪非常重要，它将直接对苗木的品，质、观赏价值产生重要影响，故应加强在圃内的修剪。在修剪中要疏剪、短截、剥芽相结合。在栽培过程中应加强修剪，首先应确立主干延长枝，对呈主轴分枝式的苗木，修剪时应抑制侧枝、促进主枝生长；对顶芽优势不强，修剪时应对顶端摘心，选择其下一个长势旺盛的侧枝代替主枝，剪口下选留靠近主轴的壮芽，抹去另一对芽，剪口应与芽平行，间距6毫米至9毫米，这样修剪，新发出的枝条靠近主轴，以后的修剪中选留芽子的位置方向应与上一年选留的芽子方向相反，按此法才可保证延长枝的生长不会偏离主轴，使树干长得直。确立主干延长枝后，再对其余侧枝进行短截或疏剪。养干工作完成后，接着就是定干培养树冠，可在剪口下选择3个发育良好、且不在同一轨迹的3个芽子作主枝培养，待主枝长至80厘米时应对其进行摘心，在每个主枝上培育两个侧枝，侧枝应各占一方，不互相重叠，待侧枝长至1米左右时可进行短截，培养二级侧枝。如此这般，基本树形就确定了，在以后的修剪工作中，只需对过密枝、下垂枝、病虫枝进行修剪即可。需要一提的是，元宝枫不宜在冬季和早春修剪，若在冬季、早春修剪极易遭受风寒，而且剪口处会发生伤流，故最好在3月底、4月初树木生长初期进行修剪，此时修剪伤流量少，伤口易于愈合，且不影响树势

④病虫害防治：元宝枫常见虫害有：蚱蝉、京枫多态毛蚜、元宝枫花细蛾、黄娜刺蛾、六星铜吉丁虫、光肩星天牛、星天牛、小线角木蠹蛾。如有蚱蝉发生，应及时剪除并烧毁有卵枝条，人工捕杀新羽化成虫等。

(3) 紫穗槐后期养护

福顺达采石场需要养护紫穗槐 613 株，东庄子石料厂后期需要养护紫穗槐 1317 株，合计 1930 株。养护时间均为 2 年。

紫穗槐养护技术要点：

①紫穗槐习性：紫穗槐喜冷凉一些的环境，其生长适宜的温度在 10-16℃ 左右。耐干旱的能力很强，可以在年降水量 200 毫升左右的地方增长。也有很强的耐淹能力，可以在有积水储存的土壤中正常生长。对土壤的要求并不严格，它的发芽力较强，所以土壤应选择松散、富含腐殖质、利水、透气的沙壤土。

②抚育管理：紫穗槐的抚育管理要求不严格。一般造林后每年幼林除草松土 1~2 次，隔年割一次。在风蚀沙荒地上的紫穗槐造林，要保留 50% 以上不平茬，以留作防护林带，实行隔行隔带的轮割，凡根据保留地为目的要可保留 100% 不平茬，丘陵山坡的紫穗槐林，应沿水平等高方向，进行隔带采条平茬。

③病虫害防治：紫穗槐病虫害极少，主要是金龟子、象鼻虫和蓑蛾虫害，防治方法为人工捕杀，及时剪除虫枝，集中烧毁，阻止侵染源。用药剂喷杀。

3、树木保存率

根据《园林绿化植物种植技术规范》可知，在种植季节内种植树木，两年养护后本次项目种植植被保存率要求不小于 85%。

2.2 工程量

2.2.1 福顺达采石场

福顺达采石场工程量见表 2-10：

表 2-10 福顺达采石场工程量一览表

编号	工程名称	单位	数量
一	植被重建工程		
1	整理绿化用地	m ²	1311.79
2	种植紫穗槐(高 1.2m)	株	613
3	防渗膜	m ²	601.51
4	种植土	m ³	51.55
5	土方回运，运距 20km	m ³	51.55
二	后期养护		
1	后期养护灌木	株	613
2	保存养护灌木	株	613

2.2.2 东庄子石料厂

东庄子石料厂工程量见表 2-11：

表 2-11 东庄子石料厂工程量一览表

编号	工程名称	单位	数量
	浆砌石挡土墙		
1	浆砌石	m ³	261.80
2	土方开挖(机械)	m ³	355.81
3	土方回填(机械)	m ³	185.64
4	伸缩缝	m ²	17.45
5	φ10cmPVC 管	m	54.15
6	C15 垫层	m ³	15.47
7	垫层模板	m ²	23.80
8	C20 压顶	m ³	9.52
9	滤水层	m ³	1.79
10	打仟拍底	m ²	154.70
二	植被重建工程		
1	整理绿化用地	m ²	20960
2	种植油松(高 1.2-1.5m)	株	2473
3	种植元宝枫(高 1.2-1.5m)	株	282
4	种植紫穗槐(高 1.2m)	株	1317
5	防渗膜	m ²	5903.40
6	种植土	m ³	1462.96
7	土方回运, 运距 20km	m ³	1462.96
三	后期养护		

1	后期养护乔木	株	2755
2	后期养护灌木	株	1317
3	保存养护乔木	株	2755
4	保存养护灌木	株	1317

第六章 拟签订的合同文本

(具体以甲乙双方实际签订合同为准)

(GF—2020—2605)

园林绿化工程施工合同 示范文本（试行）

中华人民共和国住房和城乡建设部
国家市场监督管理总局

制定

说明

为指导园林绿化工程施工合同当事人的签约行为，维护合同当事人的合法权益，依据《中华人民共和国民法典》《中华人民共和国建筑法》《中华人民共和国招标投标法》以及相关法律法规，住房和城乡建设部、市场监管总局组织编制了《园林绿化工程施工合同示范文本（试行）》（GF—2020—2605）（以下简称《合同示范文本》）。为便于合同当事人使用，现就有关问题说明如下：

一、《合同示范文本》的组成

《合同示范文本》由合同协议书、通用合同条款和专用合同条款三部分组成。

（一）合同协议书

合同协议书共计 16 条，主要包括：工程概况、合同工期、质量标准、签约合同价与合同价格形式、承包人项目负责人、预付款、绿化种植及养护要求、其他要求、合同文件构成、承诺以及合同生效条件等重要内容，集中约定了合同当事人基本的合同权利义务。

（二）通用合同条款

通用合同条款共计 20 条，采用《建设工程施工合同（示范文本）》（GF-2017-0201）的“通用合同条款”。

（三）专用合同条款

专用合同条款共计 20 条，是对通用合同条款原则性约定的细化、完善、补充、修改或另行约定的条款。合同当事人可以根据不同建设工程的特点及具体情况，通过双方的谈判、协商对相应的专用合同条款进行修改补充。在使用专用合同条款时，应注意以下事项：

1. 专用合同条款的编号应与相应的通用合同条款的编号一致；
2. 合同当事人可以通过对专用合同条款的修改，满足具体建设工程的特殊要求，避免直接修改通用合同条款；
3. 在专用合同条款中有横道线的地方，合同当事人可针对相应的通用合同条款进行细化、完善、补充、修改或另行约定；如无细化、完善、补充、修改或另行约定，则填写“无”或划“/”。

二、《合同示范文本》的性质和适用范围

《合同示范文本》为非强制性使用文本。《合同示范文本》适用于园林绿化工程的施工承发包活动，合同当事人可结合园林

绿化工程具体情况，参照本合同示范文本订立合同，并按照法律法规规定和合同约定承担相应的法律责任及合同权利义务。

《合同示范文本》中引用的规范、标准中，未备注编制年号的，均采用现行最新版本。

目录

第一部分合同协议书.....	1
一、工程概况.....	1
二、合同工期.....	1
三、质量标准.....	2
四、签约合同价与合同价格形式.....	2
五、承包人项目负责人.....	3
六、预付款.....	3
七、绿化种植及养护要求.....	3
八、其他要求.....	3
九、合同文件构成.....	3
十、承诺.....	4
十一、词语含义.....	4
十二、签订时间.....	5
十三、签订地点.....	5
十四、补充协议.....	5

十五、合同生效.....	5
十六、合同份数.....	5
第二部分通用合同条款.....	7
第三部分专用合同条款.....	8
1. 一般约定.....	8
2. 发包人.....	13
3. 承包人.....	15
4. 监理人.....	18
5. 工程质量.....	19
6. 安全文明施工与环境保护.....	19
7. 工期和进度.....	20
8. 材料与设备.....	23
9. 试验与检验.....	24
10. 变更.....	24
11. 价格调整.....	25
12. 合同价格、计量与支付.....	26

13. 验收和工程试车.....	30
14. 竣工结算.....	31
15. 缺陷责任期与保修.....	33
16. 违约.....	34
17. 不可抗力.....	36
18. 保险.....	36
20. 争议解决.....	37
附件 1： 承包人承揽工程项目一览表.....	39
附件 2： 现状树木一览表.....	40
附件 3： 暂估价一览表.....	41
附件 4： 发包人供应材料设备一览表.....	42
附件 5： 发包人供应苗木一览表.....	43
附件 6:绿化养护责任书.....	44
附件 7:工程质量保修书.....	47
附件 8： 廉政建设责任书.....	50

第一部分合同协议书

发包人（全称）：

承包人（全称）：

根据《中华人民共和国民法典》《中华人民共和国建筑法》及有关规定，遵循平等、自愿、公平和诚实信用的原则，双方就工程施工及有关事项协商一致，共同达成如下协议：

一、工程概况

1. 工程名称：。
2. 工程地点：。
3. 工程立项批准文号：。
4. 资金来源：。
5. 工程规模：。

群体工程应附《承包人承揽工程项目一览表》（附件1）。

6. 工程承包范围：。

二、合同工期

计划开工日期：年月日。

计划竣工日期：年月日。

工期总日历天数：天，阶段性工期：。

工期总日历天数与根据前述计划开竣工日期计算的工期天数不一致的，以工期总日历天数为准。

三、质量标准

工程质量符合标准；

园林绿化养护质量符合《园林绿化养护标准》（CJJ/T287）
或（地方标准）中级标准。

四、签约合同价与合同价格形式

1. 签约合同价（不含税）为：

人民币（大写）（¥元）；税率：%；

含税金额：人民币（大写）（¥元）。

其中：

（1）安全文明施工费（含税）：

人民币（大写）（¥元）；

（2）暂估价金额（含税）：

人民币（大写）（¥元）；

(3) 暂列金额 (含税) :

人民币 (大写) (¥元);

(4) 农民工工伤保险 (含税) :

人民币 (大写) (¥元)。

2. 合同价格形式: 。

五、承包人项目负责人

姓名: ; 身份证号: 。

六、预付款

预付款: 发包人在合同签订后, 个工作日内支付合同价的%
作为工程预付款。

七、绿化种植及养护要求

1. 在施工过程及绿化养护期内植物死亡, 须按原设计品种和规格更换, 更换费用由承包人承担。

2. 竣工验收时苗木成活率约定 (乔木、灌木、地被、草坪等):
。

3. 养护期满移交时苗木成活率约定 (乔木、灌木、地被、草坪等) : 。

八、其他要求：

。

九、合同文件构成

本协议书与下列文件一起构成合同文件：

(1) 中标通知书（如果有）；(2) 投标函及其附录（如果有）；(3) 专用合同条款及其附件；(4) 通用合同条款；(5) 技术标准和要求；(6) 图纸；(7) 已标价工程量清单或预算书；(8) 其他合同文件。

在合同订立及履行过程中形成的与合同有关的文件均构成合同文件组成部分。

上述各项合同文件包括合同当事人就该项合同文件所作出的补充和修改，属于同一类内容的文件，应以最新签署的为准。专用合同条款及其附件须经合同当事人签字或盖章。

十、承诺

1. 发包人承诺按照法律规定履行项目审批手续、筹集工程建设资金并按照合同约定的期限和方式支付合同价款，及时足额支付人工费用至农民工工资专用账户，并加强对施工总承包单位按时足额支付农民工工资的监督。

2. 承包人承诺按照法律规定及合同约定组织完成工程施工，确保工程质量和安全，不进行转包及违法分包，并在缺陷责任期及保修期内承担相应的工程维修责任；按照有关规定开设农民工工资专用账户，专项用于支付本工程农民工工资。农民工工资拨付周期不超过 1 个月。

3. 发包人和承包人通过招投标形式签订合同的，双方理解并承诺不再就同一工程另行签订与合同实质性内容相背离的协议。

十一、词语含义

本协议书中词语含义与通用合同条款、专用合同条款中赋予的含义相同。

十二、签订时间

本合同于年月日签订。

十三、签订地点

本合同在签订。

十四、补充协议

合同未尽事宜，合同当事人另行签订补充协议，补充协议是合同的组成部分。

十五、合同生效

本合同自生效。

十六、合同份数

本合同一式份，均具有同等法律效力，发包人执份，承包人执份。

发包人：（公章） 承包人：（公章）

法定代表人或其委托代理人： 法定代表人或其委托代理人：

（签字） （签字）

社会统一信用代码： 社会统一信用代码：

地址： 地址：

邮政编码： 邮政编码：

法定代表人： 法定代表人：

委托代理人： 委托代理人：

电话： 电话：

传真： 传真：

电子信箱： 电子信箱：

开户银行： 开户银行：

账号： 账号：

第二部分通用合同条款

通用合同条款共计 20 条，采用《建设工程施工合同（示范文本）》（GF-2017-0201）的“通用合同条款”。

第三部分专用合同条款

1. 一般约定

1.1 词语定义

本款修改 1.1.2.4、1.1.2.5，补充 1.1.3.11、1.1.3.12、
1.1.3.13、1.1.4.8。

1.1.1 合同

1.1.1.10 其他合同文件包括：

。

1.1.2 合同当事人及其他相关方

1.1.2.4 监理人和总监理工程师：

名称：；

资质类别和等级：；

总监理工程师姓名：；联系电话：；

总监理工程师执业资格证书号：；

电子信箱：；

通信地址：。

1.1.2.5 设计人和设计项目负责人：

名称：；

资质类别和等级：；

项目负责人姓名：；联系电话：；

电子信箱：；

通信地址：。

1.1.3 工程和设备

1.1.3.7 作为施工现场组成部分的其他场所包括：

。

1.1.3.9 永久占地包括：。

1.1.3.10 临时占地包括：。

1.1.3.11 园林绿化工程：是指新建、改建、扩建公园绿地、防护绿地、广场用地、附属绿地、区域绿地，以及对城市生态和景观影响较大建设项目的配套绿化，主要包括园林绿化植物栽植、地形整理、园林设施设备安装及园林建筑、小品、花坛、园路、水系、喷泉、假山、雕塑、绿地广场、驳岸、园林景观桥梁等。

1.1.3.12 绿化工程：是指树木、花卉、草坪、地被植物等的种植工程。

1.1.3.13 绿化养护：是指对绿地内植物采取的整形修剪、松土除草、灌溉与排水、施肥、有害生物防治、改植与补植、绿地防护（如防台风、防寒）等技术措施。

1.1.4 日期和期限

1.1.4.8 绿化养护期：是指承包人按照合同约定进行绿化养护的期限，从工程竣工验收合格之日起计算。绿化养护期最长不得超过 24 个月。

1.3 法律

适用于合同的其他规范性文件：

。

1.4 标准和规范

本款修改 1.4.1、1.4.2。

1.4.1 适用于工程的标准规范包括：

园林绿化工程施工及验收规范（CJJ82）；

园林绿化养护标准（CJJ/T287）；

建设工程工程量清单计价规范（GB50500）；

园林绿化工程工程量计算规范（GB50858）；

与园林绿化行业相关的行业标准、地方标准：

。

1.4.2 发包人提供国外标准、规范的名称：

；

发包人提供国外标准、规范的份数：。

1.4.3 发包人对工程的技术标准和功能要求的特殊要求：

。

1.5 合同文件的优先顺序

合同文件组成及优先顺序为：。

1.6 图纸和承包人文件

1.6.1 图纸的提供

发包人向承包人提供图纸的期限：；

发包人向承包人提供图纸的数量：；

发包人向承包人提供图纸的内容：。

1.6.4 承包人文件

需要由承包人提供的文件，包括：；

承包人提供的文件的期限为：；

承包人提供的文件的数量为：；

承包人提供的文件的形式为：；

发包人审批承包人文件的期限：。

1.6.5 现场图纸准备

关于现场图纸准备的约定：。

1.7 联络

1.7.1 发包人和承包人应当在天内将与合同有关的通知、批准、证明、证书、指示、指令、要求、请求、同意、意见、确定和决定等书面函件送达对方当事人。

1.7.2 发包人接收文件的地点：；

发包人指定的接收人为：。

承包人接收文件的地点：；

承包人指定的接收人为：。

监理人接收文件的地点：；

监理人指定的接收人为：。

1.10 交通运输

1.10.1 出入现场的权利

关于出入现场的权利的约定：。

1.10.3 场内交通

关于场外交通和场内交通的边界的约定：。

关于发包人向承包人免费提供满足工程施工需要的场内道路和交通设施的约定：。

1.10.4 超大件和超重件的运输

运输超大件或超重件所需的道路和桥梁临时加固改造费用和其他有关费用由承担。

1.11 知识产权

1.11.1 关于发包人提供给承包人的图纸、发包人为实施工程自行编制或委托编制的技术规范以及反映发包人关于合同要求或其他类似性质的文件的著作权的归属：。

关于发包人提供的上述文件的使用限制的要求：。

1.11.2 关于承包人为实施工程所编制文件的著作权的归属：

。

关于承包人提供的上述文件的使用限制的要求：

。

1.11.4 承包人在施工过程中所采用的专利、专有技术、技术秘密的使用费的承担方式：。

1.13 工程量清单错误的修正

本款修改为：

承包人应在合同签订后对发包人提供的工程量清单、图纸和现场进行核查和踏察，如发现差异，应在天内以书面形式向发包人提出；有下列情形之一时，发包人应予以修正，并相应调整合同价格：

出现工程量清单错误时，是否调整合同价格：。

允许调整合同价格的工程量偏差范围：。

2. 发包人

2.1 许可或批准

本款补充 2.1.1、2.4.3。

2.1.1 根据相关规定提供园林绿化施工所需的许可或批准。

2.2 发包人代表

发包人代表：

姓名：；身份证号：；

职务：；

联系电话：；

电子信箱：；

通信地址：；

发包人对发包人代表的授权范围如下：。

2.4 施工现场、施工条件和基础资料的提供

2.4.1 提供施工现场

关于发包人移交施工现场的期限要求：。

2.4.2 提供施工条件

关于发包人应负责提供施工所需要的条件，包括：

。

2.4.3 提供基础资料

发包人还应提供项目施工区域内现状树木一览表（附件 2）、

现状土壤指标、等。

2.5 资金来源证明及支付担保

本款修改为：

发包人提供资金来源证明的期限要求：

。

发包人提供支付担保期限及方式：发包人应在签订合同后
天内，向承包人提供工程款支付担保，确保农民工工资按时足额
支付。发包人提供支付担保的形式：，担保有效期至工程款拨付
完成为止（不含质量保证金）。

3. 承包人

3.1 承包人的一般义务

（9）承包人提交的竣工资料的内容：。

承包人需要提交的竣工资料套数：。

承包人提交的竣工资料的费用承担：。

承包人提交的竣工资料移交时间：。

承包人提交的竣工资料形式要求：。

(10) 承包人应履行的其他义务：。

3.2 项目经理

本款修改为：

3.2.1 项目负责人：

姓名：；身份证号：；

相关证书及编号：；

联系电话：；

电子信箱：；

通信地址：；

承包人对项目负责人的授权范围如下：。

关于项目负责人每月在施工现场的时间要求：。

承包人未提交劳动合同，以及没有为项目负责人缴纳社会保险证明的违约责任：。

项目负责人未经批准，擅自离开施工现场的违约责任：

。

3.2.3 承包人擅自更换项目负责人的违约责任：

。

3.2.4 承包人无正当理由拒绝更换项目负责人的违约责任：

。

3.3 承包人人员

本款补充 3.3.6。

3.3.1 承包人提交项目管理机构及施工现场管理人员安排报告的期限： 。

3.3.3 承包人无正当理由拒绝撤换主要施工管理人员的违约责任： 。

3.3.4 承包人主要施工管理人员离开施工现场的批准要求：

。

3.3.5 承包人擅自更换主要施工管理人员的违约责任：

。

承包人主要施工管理人员擅自离开施工现场的违约责任：

。

3.3.6 技术负责人

姓名： ； 身份证号： ；

专业： ； 职称等级： 。

3.5 分包

本款修改 3.5.1、3.5.2。

3.5.1 分包的一般约定

禁止分包的工程包括：绿化工程、 。

主体结构、关键性工作的范围： 。

3.5.2 分包的确定

允许分包的专业工程包括： 。

涉及分包的工程内容，分包工程承包人的资格应符合国家相关规定。

其他关于分包的约定： 。

3.5.4 分包合同价款

关于分包合同价款支付的约定： 。

3.6 工程照管与成品、半成品保护

本款补充 3.6.2。

3.6.1 承包人负责照管工程及工程相关的材料、工程设备的起始时间： 。

3.6.2 现状树木的保护起始时间：。3.7 履约担保

承包人是否提供履约担保：。本款补充：

履约担保金额及方式：签订合同后个工作日内，承包人需提交履约担保人民币元（不高于中标价的10%），以保函或保险形式执行。履约担保的有效期至本工程竣工验收合格为止。

4. 监理人

4.1 监理人的一般规定

关于监理人的监理内容：。

关于监理人的监理权限：。

关于监理人在施工现场的办公场所、生活场所的提供和费用承担的约定：。

4.2 监理人员

关于监理人的其他约定：。

4.4 商定或确定

在发包人和承包人不能通过协商达成一致意见时，发包人授权监理人对以下事项进行确定：

(1) ；

(2) ；

(3) 。

5. 工程质量

5.1 质量要求

5.1.1 特殊质量标准和要求： 。

关于工程奖项的约定： 。

5.3 隐蔽工程检查

5.3.2 承包人提前通知监理人隐蔽工程检查的期限的约定： 。

监理人不能按时进行检查时，应提前小时提交书面延期要求。

关于延期最长不得超过： 小时。

6. 安全文明施工与环境保护

6.1 安全文明施工

6.1.1 项目安全生产的达标目标及相应事项的约定：

。

6.1.4 关于治安保卫的特别约定：

。

关于编制施工场地治安管理计划的约定：

。

6.1.5 文明施工

合同当事人对文明施工的要求：

。

6.1.6 关于安全文明施工费支付比例和支付期限的约定：

。

6.3 环境保护

本款补充：

合同当事人对农药、肥料的使用要求：。

7. 工期和进度

7.1 施工组织设计

本款修改 7.1.1。

7.1.1 工程涉及以下内容的，合同当事人约定的施工组织设计还应包括此类工程内容的专项施工方案：

现状树木保护；

古树名木保护；

土壤改良；

其他内容： 。

7.1.2 施工组织设计的提交和修改

承包人提交详细施工组织设计的期限的约定：

。

发包人和监理人在收到详细的施工组织设计后确认或提出修改意见的期限： 。

7.2 施工进度计划

7.2.2 施工进度计划的修订

发包人和监理人在收到修订的施工进度计划后确认或提出修改意见的期限： 。

7.3 开工

本款修改 7.3.1。

7.3.1 开工准备

关于承包人提交工程开工报审表的期限： 。

关于发包人应完成的其他开工准备工作及期限：

。

关于承包人应完成的其他开工准备工作及期限：

。

7.3.2 开工通知

因发包人原因或监理人未能在计划开工日期之日起天内发出开工通知的，承包人有权提出价格调整要求，或者解除合同。

7.4 测量放线

本款修改 7.4.1。

7.4.1 发包人通过监理人向承包人提供测量基准点、基准线和水准点及其书面资料的期限： 。

7.5 工期延误

7.5.1 因发包人原因导致工期延误

(7) 因发包人原因导致工期延误的其他情形：

。

7.5.2 因承包人原因导致工期延误

因承包人原因造成工期延误，逾期竣工违约金的计算方法

为：

。

因承包人原因造成工期延误，逾期竣工违约金的上限：

。

7.6 不利物质条件

不利物质条件的其他情形和有关约定：

。

7.7 异常恶劣的气候条件

发包人和承包人同意以下情形视为异常恶劣的气候条件：

(1) ；

(2) ；

(3) 。

7.9 提前竣工的奖励

7.9.2 提前竣工的奖励：

。

8. 材料与设备

8.4 材料与工程设备的保管与使用

本款修改 8.4.1。

8.4.1 发包人供应的苗木、材料设备的保管费用的承担：

。

8.6 样品

8.6.1 样品的报送与封存

需要承包人报送样品的材料或工程设备，样品的种类、名称、规格、数量要求：

。

8.8 施工设备和临时设施

8.8.1 承包人提供的施工设备和临时设施

关于修建临时设施费用承担的约定：。

9. 试验与检验

9.3 材料、工程设备和工程的试验和检验

本款补充 9.3.4。

9.3.4关于送检材料的约定：

。

10. 变更

10.1 变更的范围

关于变更的范围的约定：。

10.4 变更估价

本款补充 10.4.3。

10.4.1 变更估价原则

关于变更估价的约定：。

10.4.3 变更估价的支付方式及时间

关于变更价款的支付方式及时间的约定：。

10.5 承包人的合理化建议

监理人审查承包人合理化建议的期限：。

发包人审批承包人合理化建议的期限：。

承包人提出的合理化建议降低了合同价格或者提高了工程经济效益的奖励的方法和金额为：。

10.7 暂估价

本款补充 10.7.1、10.7.2。

暂估价材料的明细详见附件 3：《暂估价一览表》。

10.7.1 依法必须招标的暂估价项目

对于依法必须招标的暂估价项目的确认和批准采取通用合同条款中第种方式确定。

10.7.2 不属于依法必须招标的暂估价项目

对于不属于依法必须招标的暂估价项目的确认和批准采取通用合同条款中第种方式确定。

第 3 种方式：承包人直接实施的暂估价项目

承包人直接实施的暂估价项目的约定：。

10.8 暂列金额

合同当事人关于暂列金额使用的约定：。

11. 价格调整

11.1 市场价格波动引起的调整

市场价格波动是否调整合同价格的约定：。

因市场价格波动调整合同价格，采用以下第种方式对合同价格进行调整：

第 1 种方式：采用价格指数进行价格调整。

关于各可调因子、定值和变值权重，以及基本价格指数及其来源的约定：；

第 2 种方式：采用造价信息进行价格调整。

(2) 关于基准价格的约定：。

①承包人在已标价工程量清单或预算书中载明的材料单价低于基准价格的：合同履行期间材料单价涨幅以基准价格为基础超过%时，或材料单价跌幅以已标价工程量清单或预算书中载明材料单价为基础超过%时，其超过部分据实调整。

②承包人在已标价工程量清单或预算书中载明的材料单价高于基准价格的：合同履行期间材料单价跌幅以基准价格为基础超过%时，材料单价涨幅以已标价工程量清单或预算书中载明材料单价为基础超过%时，其超过部分据实调整。

③承包人在已标价工程量清单或预算书中载明的材料单价等于基准单价的：合同履行期间材料单价涨跌幅以基准单价为基础超过±%时，其超过部分据实调整。

第 3 种方式：其他价格调整方式：。

12. 合同价格、计量与支付

12.1 合同价格形式

1. 单价合同。

综合单价包含的风险范围：。

风险费用的计算方法：。

风险范围以外合同价格的调整方法：。

2. 总价合同。

总价包含的风险范围：。

风险费用的计算方法：。

风险范围以外合同价格的调整方法：。

3. 其他价格方式：。

12.2 预付款

本款修改 12.2.1、12.2.2。

12.2.1 预付款的支付

预付款扣回的方式：。

12.2.2 预付款担保

签订合同后个工作日内，承包人需提交支付担保人民币元（中标价的%），以保函或保险形式执行。预付款担保的有效期至为止。

12.3 计量

12.3.1 计量原则

工程量计算规则：。

12.3.2 计量周期

关于计量周期的约定：。

12.3.3 单价合同的计量

关于单价合同计量的约定：。

12.3.4 总价合同的计量

关于总价合同计量的约定：。

12.3.5 总价合同采用支付分解表计量支付的，是否适用第12.3.4项〔总价合同的计量〕约定进行计量：。

12.3.6 其他价格形式合同的计量

其他价格形式的计量方式和程序：。

12.4 工程进度款支付

本款修改 12.4.4。

12.4.2 进度付款申请单的编制

关于进度付款申请单编制的约定：。

12.4.3 进度付款申请单的提交

(1) 单价合同进度付款申请单提交的约定：。

(2) 总价合同进度付款申请单提交的约定：。

(3) 其他价格形式合同进度付款申请单提交的约定：

。

12.4.4 进度款审核和支付

(1) 监理人审查并报送发包人的期限：

。

发包人完成审批并签发进度款支付证书的期限：

。

(2) 承包人根据工程进度申请支付工程款，每期工程进度款按以下方式选择支付：

按实际完成工程量的百分比支付：

；

按形象进度支付：

；

按月实际完成工程量%支付；

其它： 。

发包人在收到工程款进度申请后个工作日内完成支付，累计支付达到合同价款的%时，停止支付进度款。

发包人逾期支付进度款的违约金的计算方式：

。

12.4.6 支付分解表的编制

2. 总价合同支付分解表的编制与审批：

。

3. 单价合同的总价项目支付分解表的编制与审批：

。

13. 验收和工程试车

13.1 分部分项工程验收

13.1.2 监理人不能按时进行验收时，应提前小时提交书面延期要求。

关于延期最长不得超过：小时。

13.2 竣工验收

本款补充 13.2.1、修改 13.2.5。

13.2.1 竣工验收条件

(3) 竣工资料内容和份数：。

13.2.2 竣工验收程序

关于竣工验收程序的约定：

。

发包人不按照本项约定组织竣工验收、颁发工程接收证书的违约金的计算方法：

。

13.2.5 移交、接收全部与部分工程

绿化工程移交期限：。

其他工程移交期限：。

发包人未按本合同约定接收全部或部分工程的，违约金的计算方法为：。

承包人未按时移交工程的，违约金的计算方法为：

。

13.3 工程试车

13.3.1 试车程序

工程试车内容：。

(1) 单机无负荷试车费用由承担；

(2) 无负荷联动试车费用由承担。

13.3.3 投料试车

关于投料试车相关事项的约定：。

13.6 竣工退场

13.6.1 竣工退场

承包人完成竣工退场的期限：。

14. 竣工结算

14.1 竣工结算申请

承包人提交竣工结算申请单的期限： 。

竣工结算申请单应包括的内容： 。

14.2 竣工结算审核

本款修改为：

发包人审批竣工付款申请单的期限： 。

结算款支付方式及时间：工程竣工验收合格后个工作日内支付至□合同价或□已完工程量的总价的%；结算完成后个工作日内支付至结算价的%；工程归档档案移交后个工作日内支付至结算价的%。

关于竣工付款证书异议部分复核的方式和程序：

。

14.4 最终结清

14.4.1 最终结清申请单

承包人提交最终结清申请单的份数： 。

承包人提交最终结算申请单的期限：。

14.4.2 最终结清证书和支付

(1) 发包人完成最终结清申请单的审批并颁发最终结清证书的期限：。

14.5 竣工归档资料

本款补充：

(1) 施工中未发生设计变更，施工后由承包人在发包人提供的施工图纸加盖竣工图章提交发包人。

(2) 施工过程中发生设计变更的，需经相关方书面确认后由设计单位出具设计变更材料，由承包人提供加盖竣工图章的竣工图给发包人。

(3) 工程竣工验收结算后天内，承包人应提供给发包人套完整符合要求的竣工图、竣工归档资料。

竣工归档资料的形式和格式：。

(4) 因承包人拖延或不办理竣工归档资料时，经发包人催告，个月内未按发包人要求提供相关竣工归档资料的，发包人有权委托第三方机构整理，相关费用由承担。

15. 缺陷责任期与保修

本条补充 15.5。

15.2 缺陷责任期

缺陷责任期的具体期限：。

15.3 质量保证金

本款修改为：

工程质量保证金的支付方式和时间：工程质量保证金为结算款的%（ $\leq 3\%$ ），采用以下方式执行：

担保；

保险；

其他：。

工程缺陷责任期满，承包人履行缺陷责任期内质量保修义务及绿化养护义务且合格移交后，在天内结清工程质量保证金。在工程项目竣工验收前，承包人提供履约担保的，发包人不得同时预留工程质量保证金。

15.4 保修

15.4.1 保修责任

工程保修期为：。

15.4.3 修复通知

承包人收到保修通知并到达工程现场的合理时间：

。

15.5 绿化养护期

绿化养护期的具体期限：。

绿化养护期内双方责任约定：。

绿化养护期内水电费支付：。

16. 违约

16.1 发包人违约

16.1.1 发包人违约的情形

发包人违约的其他情形：。

16.1.2 发包人违约的责任

发包人违约责任的承担方式和计算方法：

(1) 因发包人原因未能在计划开工日期前 7 天内下达开工通知的违约责任：。

(2) 因发包人原因未能按合同约定支付合同价款的违约责任：。

(3) 发包人违反第 10.1 款〔变更的范围〕第(2)项约定，自行实施被取消的工作或转由他人实施的违约责任：

。

(4) 发包人提供的材料、工程设备的规格、数量或质量不符合合同约定，或因发包人原因导致交货日期延误或交货地点变更等情况的违约责任：。

(5) 因发包人违反合同约定造成暂停施工的违约责任：

。

(6) 发包人无正当理由没有在约定期限内发出复工指示，导致承包人无法复工的违约责任：。

(7) 其他：。

16.1.3 因发包人违约解除合同

承包人按16.1.1项〔发包人违约的情形〕约定暂停施工满天后发包人仍不纠正其违约行为并致使合同目的不能实现的，承包人有权解除合同。

16.2 承包人违约

16.2.1 承包人违约的情形

承包人违约的其他情形：。

16.2.2 承包人违约的责任

承包人违约责任的承担方式和计算方法：。

16.2.3 因承包人违约解除合同

关于承包人违约解除合同的特别约定：。

发包人继续使用承包人在施工现场的材料、设备、临时工程、承包人文件和由承包人或以其名义编制的其他文件的费用承担方式：。

17. 不可抗力

17.1 不可抗力的确认

除通用合同条款约定的不可抗力事件之外，视为不可抗力的其他情形：。

17.4 因不可抗力解除合同

合同解除后，发包人应在商定或确定发包人应支付款项后天内完成款项的支付。

18. 保险

18.1 工程保险

关于工程保险的特别约定：。

18.3 其他保险

关于其他保险的约定：。

承包人是否应为其施工设备等办理财产保险：。

18.7 通知义务

关于变更保险合同时的通知义务的约定：。

20. 争议解决

20.3 争议评审

本款补充 20.3.1。

合同当事人是否同意将工程争议提交争议评审小组决定：

。

20.3.1 争议评审小组的确定

关于评审机构的约定：。

争议评审小组成员的确定：。

选定争议评审员的期限：。

争议评审小组成员的报酬承担方式：。

其他事项的约定：。

20.3.2 争议评审小组的决定

合同当事人关于本项的约定：

。

20.4 仲裁或诉讼

本款修改为：

因合同及合同有关事项发生的争议，按下列第种方式解决：

- (1) 向仲裁委员会申请仲裁；
- (2) 依法向人民法院起诉。

20.6 通知送达

本款补充：

双方确认本合同载明的联系方式（联系电话、电子信箱、传真号码及通信地址）准确无误，如有变更应以书面方式及时通知另一方。由于一方联系方式错误、不详或者无法识别等导致无法送达，或者联系方式变更未及时通知另一方，以及其他不可归责

于送达方原因造成相关通知或者文件无法送达、拒绝签收，则相关通知或文件自寄送或发送后第天起视为已送达。

附件 1:

承包人承揽工程项目一览表

单位工程名称	建设规模	主要内容	合同价格（元）	开工日期	竣工日期

附件 3:

暂估价一览表

附件 6:

绿化养护责任书

发包人和承包人根据《园林绿化养护标准》（CJJ/T287）或（地方标准）等相关规定，经协商一致就（工程全称）签订绿化养护责任书。

一、责任范围和内容

承包人在绿化养护期内，按照有关法律规定和合同约定，承担施工范围内的绿化养护责任。

内容包括对养护范围内植物采取的整形修剪、松土除草、灌溉与排水、施肥、有害生物防治、改植与补植、绿地防护（如防台风、防寒）等技术措施；其他内容双方约定如下：

。

二、养护标准

绿化养护质量按照《园林绿化养护标准》（CJJ/T287）或（地方标准）中级标准。

三、考核标准

由发包人按（国家标准行业标准地方标准）中级标准进行考核，相关费用从质量保证金中扣除。

四、绿化养护期

绿化养护期个月，从工程竣工验收合格之日起计算。

五、养护责任

1. 为确保养护质量，承包人应安排专业队伍和人员进行养护管理。

2. 承包人在养护过程中应采取安全措施，避免造成对第三方人身和财产的损失。因承包人操作不当、管理不善而造成人身伤害或财产损失的，由承包人承担。发生紧急事故需处置的，承包人在接到事故通知后，应当立即到达事故现场处置。

3. 苗木成活率按合同约定执行，发生苗木等植物材料死亡，须按原设计品种和规格及时更换，更换费用由承包人承担。

4. 绿化养护期满后，由发包人组织验收。

5. 其他责任约定：

。

六、养护费用

养护费用由承包人承担。

七、其他约定：

。

绿化养护责任书由发包人、承包人在工程竣工验收前共同签署，作为施工合同附件，其有效期限至绿化养护期满。

发包人：（公章）

法定代表人或其委托代理人：
（签字）

地址：

电话：

日期：年月日

承包人：（公章）

法定代表人或其委托代理人：
（签字）

地址：

电话：

日期：年月日

附件 7:

工程质量保修书

发包人和承包人根据《中华人民共和国建筑法》《建设工程质量管理条例》和《园林绿化工程施工及验收规范》（CJJ82）以及（地方标准），经协商一致就

（工程名称）签订工程质量保修书。

一、工程质量保修范围和内容

承包人在质量保修期内，按照有关法律规定和合同约定，承担工程质量保修责任。

质量保修范围包括地基基础工程、主体结构工程，屋面防水工程、有防水要求的卫生间、房间和外墙面的防渗漏，供热与供冷系统，电气管线、给排水管道、设备安装、装修工程，绿化工程、园林附属工程（园路与广场铺装、假山、叠石、置石、园林理水、园林设施安装），以及双方约定的其他项目。具体保修的内容，双方约定如下：。

二、质量保修期

工程的质量保修期如下：

1. 地基基础工程和主体结构工程为设计文件规定的工程合理使用年限；

2. 屋面防水工程、有防水要求的卫生间、房间和外墙面的防渗漏为年；其他防水工程年。

3. 装修工程为年；

4. 电气管线、给排水管道、设备安装工程为年；
5. 供热与供冷系统为个采暖期、供冷期；
6. 绿化工程为个月；
7. 园林附属工程为个月；
8. 其他项目保修期限约定如下：。

质量保修期自工程竣工验收合格之日起计算。

三、缺陷责任期

工程缺陷责任期为个月，缺陷责任期自工程竣工验收合格之日起计算。单位工程先于全部工程进行验收，单位工程缺陷责任期自单位工程验收合格之日起算。

缺陷责任期终止后，发包人应退还剩余的质量保证金。

四、质量保修责任

1. 属于保修范围、内容的项目，承包人应当在接到保修通知之日起7天内派人保修。承包人不在约定期限内派人保修的，发包人委托他人修理，费用由承包人承担，从质量保证金中扣除。

2. 发生紧急事故需抢修的，承包人在接到事故通知后，应当立即到达事故现场抢修。

3. 对于涉及结构安全的质量问题，应当按照《建设工程质量管理条例》的规定，立即向当地住房和城乡建设行政主管部门及有关部门报告，采取安全防范措施，并由原设计人或者具有相应资质等级的设计人提出保修方案，承包人实施保修。

4. 在工程质量保修期内，未能在合理期限对工程质量问题进行修复，或拒绝按要求进行修复的，承包人应向发包人支付修复工程支出的实际金额。

5. 质量保修完成后，由发包人组织验收。

五、双方约定的其他工程质量保修项：。

工程质量保修书由发包人、承包人在工程竣工验收前共同签署，作为施工合同附件，其有效期限至保修期满。

发包人：（公章）

承包人：（公章）

法定代表人或其委托代理人：
（签字）

法定代表人或其委托代理人：
（签字）

社会统一信用代码证号：

社会统一信用代码证号：

地址：

地址：

邮政编码：

邮政编码：

电话：

电话：

传真：

传真：

开户银行：

开户银行：

账号：

账号：

附件 8：

廉政建设责任书

为加强建设工程廉政建设，规范建设工程各项活动中发包人承包人双方的行为，防止谋取不正当利益的违法违纪现象的发生，保护国家、集体和当事人的合法权益，根据国家有关工程建设的法律法规和廉政建设的有关规定，订立本廉政建设责任书。

一、双方的责任

1.1 应严格遵守国家关于建设工程的有关法律、法规，相关政策，以及廉政建设的各项规定。

1.2 严格执行建设工程合同文件，自觉按合同办事。

1.3 各项活动必须坚持公开、公平、公正、诚信、透明的原则(除法律法规另有规定者外)，不得为获取不正当的利益，损害国家、集体和对方利益，不得违反建设工程管理的规章制度。

1.4 发现对方在业务活动中有违规、违纪、违法行为的，应及时提醒对方，情节严重的，应向其上级主管部门或纪检监察、司法等有关机关举报。

二、发包人责任

发包人从事该建设工程项目的负责人和工作人员，在工程建设的事前、事中、事后应遵守以下规定：

2.1 不得向承包人和相关单位索要或接受回扣、礼金、有价证券、贵重物品和好处费、感谢费等。

2.2 不得在承包人和相关单位报销任何应由发包人或个人支付的

费用。

2.3 不得要求、暗示或接受承包人和相关单位为个人装修住房、婚丧嫁娶、配偶子女的工作安排以及出国(境)、旅游等提供方便。

2.4 不得参加有可能影响公正执行公务的承包人和相关单位的宴请、健身、娱乐等活动。

2.5 不得向承包人和相关单位介绍或为配偶、子女、亲属参与同发包人工程建设管理合同有关的业务活动；不得以任何理由要求承包人和相关单位使用某种产品、材料和设备。

三、承包人责任

应与发包人保持正常的业务交往，按照有关法律法规和程序开展业务工作，严格执行工程建设的有关方针、政策，执行工程建设强制性标准，并遵守以下规定：

3.1 不得以任何理由向发包人及其工作人员索要、接受或赠送礼金、有价证券、贵重物品及回扣、好处费、感谢费等。

3.2 不得以任何理由为发包人和相关单位报销应由对方或个人支付的费用。

3.3 不得接受或暗示为发包人、相关单位或个人装修住房、婚丧嫁娶、配偶子女的工作安排以及出国(境)、旅游等提供方便。

3.4 不得以任何理由为发包人、相关单位或个人组织有可能影响公正执行公务的宴请、健身、娱乐等活动。

四、违约责任

4.1 发包人工作人员有违反本责任书第一、二条责任行为的，依据有关法律、法规给予处理；涉嫌犯罪的，移交司法机关追究刑事责任；给承包人单位造成经济损失的，应予以赔偿。

4.2 承包人工作人员有违反本责任书第一、三条责任行为的，依据有关法律法规处理；涉嫌犯罪的，移交司法机关追究刑事责任；给发包人单位造成经济损失的，应予以赔偿。

4.3 本责任书作为本合同的组成部分，与本合同具有同等法律效力，经双方签署后立即生效。

五、责任书有效期

本责任书的有效期为双方签署之日起至该工程项目竣工验收合格时止。

六、责任书份数

本责任书一式两份，发包人承包人各执一份，具有同等效力。

发包人：（公章）

承包人：（公章）

法定代表人或其委托代理人：
（签字）

法定代表人或其委托代理人：
（签字）

地址：

地址：

电话：

电话：

日期：年月日

日期：年月日

附件 9：安全生产责任书

甲方：

乙方：

安全生产责任书

甲方：

乙方：

为确保的施工质量和安全生产，保持良好的工作秩序和施工场所的安全、卫生环境，（以下简称甲方）和（以下简称乙方）签订本安全生产责任书。

一、甲方职责：

- 1、传达贯彻上级部门安全生产文明施工的指示，部署安全生产施工的任务。
- 2、定期、不定期进行现场安全生产、文明施工督促检查。

二、乙方职责：

1、乙方在我区从事绿化工程的施工活动，必须遵守国家、北京市、房山区有关施工安全的法律、法规、规章、技术标准及各项规定。提前勘察施工现场隐蔽工程，地下设施如坟墓、文物、地下管线等，如有损害，应由乙方负全部责任。

2、乙方应与其他工作人员签署工作合同，进场施工前，应对其所有工作人员进行岗前安全教育。对所使用的安全防护机具、机械设备、施工机具及配件，必须具有生产（制造）许可证、合格证，并在进入施工现场前进行查验。已经进场的上述不合格产品应立即停止使用并撤离现场。必须在施工现场采取维护安全、防范危险、预防火灾等措施。

3、乙方法定代表人是安全生产第一负责人，施工队负责人或临时班、组长是施工队伍的安全生产直接负责人，对施工过程中的安全负全责。同时乙方必须制定安全生产责任制，指定现场安全员制定可靠的安全措施及技术措施。

4、乙方应在指定工作范围和双方约定的时间内进行工作。乙方应服从甲方的管理，不得违章作业和违反本协议的有关规定，如乙方有违章行为或违反甲方管理规定的，甲方有权停止乙方的工作，造成一定后果的乙方应负全部责任。

5、乙方应确保每一地块有一位安全员在场，安全员应接受过岗位培训，以下为安全员工作职责。

(1) 在项目经理的领导下，制定落实项目安全防范措施。

(2) 做好项目部新进职工的登记注册工作，发放安全教育卡片，安全帽和其他劳保用品。

(3) 每项工程必须按公司规定，组织安全教育、安全技术交底以及安全措施的培训等。

(4) 认真做好安全台账，组织安全生产检查。

(5) 对工程重点部位要制定书面安全措施。

(6) 发现重大安全隐患，应立即采取有效补救措施，并及时汇报，将隐患消灭在萌芽状态。

(7) 做好项目安全防护、文明施工等工作，争创安全文明达标工地。

(8) 严格履行职责，杜绝事故发生。

6、乙方必须在施工过程中应遵守下列规定：

(1) 设立现场工作负责人和安全监督员，对现场施工安全进行全过程监督，对工作地点的带电部位，要设有专人监护。

(2) 施工人员进站必须佩带施工证，施工人员应按规定正确使用合格的安全防护用品，防止发生物体打击，高空物体坠落事故。

(3) 按照施工地区划定的排放标准进行非道路移动机械的选择和使用。

施工机械进出场或在场内作业应遵守相关规定，注意安全；施工人员场内作业或场外活动应注意交通安全。

(4) 加强电气施工质量管理。落实电气工程施工质量责任制，严格电器产品及其线路施工进场检查验收。使用临时电源时，必须配置合格的漏电保护装置，应经常检查漏电保护装置的可靠性。

(5) 搬运大苗和长物时，必须放倒、斜放搬运，防止触碰空中带电设备。

(6) 施工现场，禁止流动吸烟、禁止随地吐痰、乱丢烟头及其他杂物，保持工作现场整洁。

(7) 乙方应认真学习和贯彻国家颁布的《卫生防疫法》，做好各种传染病的预防，保证饮食卫生，防止食物中毒。

(8) 乙方在雨季应做好防汛工作，夏季应做好防暑降温，冬季采取冬施措施，保证生产人员健康安全，保证工程质量。

(9) 施工过程中，对园林绿化工程施工工地裸露地面、物料堆放等场所加大洒水、拍实、覆盖等扬尘控制措施，增加洒水频次，全面控制扬尘。如遇重空气污染日，园林施工作业全面停工。

7、乙方工作人员与临时合作方人员在合同履行期间出现的安全事故，责任事故，应由乙方自行协商处理，自行承担责任。

8、乙方需按照甲方施工规定安全施工，如造成安全事故、责任事故的应由乙方负全部责任。

三、本协议未定事宜双方协商解决。双方在此协议的基础上可另做补充协议。

四、本协议一式六份，甲、乙双方各执三份，自双方签字盖章之日起开始生效。

甲方： 乙方：

(盖章) (盖章)

法定代表人： 法定代表人：

年月日年月日

附件 10：施工承诺书

:

为保证工程（工程名称）顺利进行，我公司郑重做出以下承诺：

一、遵守国家、北京市、房山区关于施工、环保、安全、等有关法律、法规、规章、技术标准及各项规定。

二、加强电气施工质量管理，保证电气和配套产品符合规范要求，杜绝工地用电施工安全隐患。

三、积极应对高温、大风、雷电、暴雨、冰雹等极端天气，做好防汛、防火、防高空坠落、防煤气，健全安全生产制度。

四、施工装卸，道路运输按照相应法律、法规、技术标准执行，严禁违章操作，确保施工人员生命财产安全。

五、按照施工地区划定的排放标准及现行标准，进行非道路移动机械的选择和使用。

六、严格贯彻执行控制施工工地扬尘有关标准、规范和文件，高标准、严要求，杜绝施工工地扬尘污染，并根据空气重污染预警响应级别启动应急预案。杜绝出现焚烧、遗撒、裸露地面等现象发生。

七、施工及养护过程中用水需使用再生水。

八、按照相关规定，按时发放工人工资，不拖欠工资，维护工人的合法权益。

九、渣土清运按按照城管部门相关规定，选择符合运输标准的渣土运输企业。

十、优先安排工程区范围内的低收入村、低收入农户、低收入劳动力参与工程建设，落实绿岗就业。

十一、未尽事宜，按照市、区有关规定执行。

特此承诺！

承诺单位（盖章）：

法定代表人（签字或盖章）：

年月日

附件 11：使用和租赁排放达标非移动道路机械承诺书

:

为贯彻落实我市对非道路机械排放达标管理的相关规定，我公司郑重承诺：

一、严禁使用冒黑烟高排放工程机械（含挖掘机、装载机、平地机、铺路机、压路机、叉车等）；严格执行市环保部门要求，使用达标机械。

二、新购置的园林绿化施工设备，优先选用电动等新能源，对于不具备使用新能源的，将严格按照本市地方标准《非道路机械用柴油机排气污染物限值及测量方法》（DB11/185-2013）中第四阶段要求购置设备。

三、使用《符合第四阶段非道路机械名录汇总》中的机械。

四、建立非道路移动机械的自查制度，安排专人负责施工期间机械排放的日常检查，确保排放符合本市地方标准《在用非道路柴油机械烟度排放限值及测量方法》（DB11/184-2013）要求。并做好记录工作。

五、未尽事宜按照市、区有关规定执行。

特此承诺。

承诺单位（盖章）：

法定代表人（签字或盖章）：

第七章投标文件格式

投标人编制文件须知

- 1、投标人按照本部分的顺序编制投标文件（资格证明文件）、投标文件（商务技术文件），编制中涉及格式资料的，应按照本部分提供的内容和格式（所有表格的格式可扩展）填写提交。
- 2、对于招标文件中标记了“实质性格式”文件的，投标人不得改变格式中给定的文字所表达的含义，不得删减格式中的实质性内容，不得自行添加与格式中给定的文字内容相矛盾的内容，不得对应当填写的空格不填写或不实质性响应，否则**投标无效**。未标记“实质性格式”的文件和招标文件未提供格式的内容，可由投标人自行编写。
- 3、全部声明和问题的回答及所附材料必须是真实的、准确的和完整的。

一、资格证明文件格式

投标文件（资格证明文件）封面（非实质性格式）

投标文件

（资格证明文件）

项目名称：

项目编号/包号：

投标人名称：

1 满足《中华人民共和国政府采购法》第二十二条规定及法律法规的其他规定

1-1 营业执照等证明文件

投标人资格声明书

致：采购人或采购代理机构

在参与本次项目投标中，我单位承诺：

- （一）具有良好的商业信誉和健全的财务会计制度；
- （二）具有履行合同所必需的设备和专业技术能力；
- （三）有依法缴纳税收和社会保障资金的良好记录；
- （四）参加政府采购活动前三年内，在经营活动中没有重大违法记录（重大违法记录指因违法经营受到刑事处罚或者责令停产停业、吊销许可证或者执照、较大数额违约金等行政处罚，不包括因违法经营被禁止在一定期限内参加政府采购活动，但期限已经届满的情形）；
- （五）我单位不属于政府采购法律、行政法规规定的公益一类事业单位、或使用事业编制且由财政拨款保障的群团组织（仅适用于政府购买服务项目）；
- （六）我单位不存在为采购项目提供整体设计、规范编制或者项目管理、监理、检测等服务后，再参加该采购项目的其他采购活动的情形（单一来源采购项目除外）；
- （七）与我单位存在“单位负责人为同一人或者存在直接控股、管理关系”的其他法人单位信息如下（如有，不论其是否参加同一合同项下的政府采购活动均须填写）：

序号	单位名称	相互关系
1		
2		
...		

上述声明真实有效，否则我方负全部责任。

投标人名称（加盖公章）：_____

日期：____年____月____日

说明：供应商承诺不实的，依据《政府采购法》第七十七条“提供虚假材料谋取中标、成交的”有关规定予以处理。

2 落实政府采购政策需满足的资格要求（如有）

2-1 中小企业声明函

说明：

（1）如本项目（包）不专门面向中小企业预留采购份额，资格证明文件部分无需提供《中小企业声明函》。

（2）如本项目（包）专门面向中小/小微企业采购，须提供《中小企业声明函》（实质性格式）。

（3）如本项目（包）预留部分采购项目预算专门面向中小企业采购，要求供应商以联合体形式参加采购活动，且联合体中中小企业承担的部分达到一定比例的，须提供《联合协议》；要求获得采购合同的供应商将采购项目中的一定比例分包给一家或者多家中小企业的，须提供《拟分包情况说明及分包意向协议（类型一）》。

（4）其他

1) 中小企业参加政府采购活动，应当出具此格式文件。《中小企业声明函》由参加政府采购活动的投标人出具。联合体投标的，《中小企业声明函》由牵头人出具。

2) 对于联合体中由中小企业承担的部分，或者分包给中小企业的部分，必须全部由中小企业制造、承建或者承接。供应商应当在声明函“项目名称”部分标明联合体中中小企业承担的具体内容或者中小企业的分包内容。

3) 对于多标的的采购项目，投标人应充分、准确地了解所投产品制造企业信息。对相关情况了解不清楚的，不建议填报本声明函。

（5）温馨提示：为方便广大中小企业识别企业规模类型，工业和信息化部组织开发了中小企业规模类型自测小程序，在国务院客户端和工业和信息化部网站上均有链接，投标人填写所属的行业和指标数据可自动生成企业规模类型测试结果。

中小企业声明函（服务）格式

本公司（联合体）郑重声明，根据《政府采购促进中小企业发展管理办法》（财库〔2020〕46号）的规定，本公司（联合体）参加（单位名称）的（项目名称）采购活动，工程的施工单位全部为符合政策要求的中小企业（或者：服务全部由符合政策要求的中小企业承接）。相关企业（含联合体中的中小企业、签订分包意向协议的中小企业）的具体情况如下：

1. （标的名称），属于（采购文件中明确的所属行业）行业；承建（承接）企业为（企业名称），从业人员_____人，营业收入为_____万元，资产总额为_____万元¹，属于（中型企业、小型企业、微型企业）；

2. （标的名称），属于（采购文件中明确的所属行业）行业；承建（承接）企业为（企业名称），从业人员_____人，营业收入为_____万元，资产总额为_____万元，属于（中型企业、小型企业、微型企业）；

.....

以上企业，不属于大企业的分支机构，不存在控股股东为大企业的情形，也不存在与大企业的负责人为同一人的情形。

本企业对上述声明内容的真实性负责。如有虚假，将依法承担相应责任。

企业名称（盖章）：_____

日期：_____

¹从业人员、营业收入、资产总额填报上一年度数据，无上一年度数据的新成立企业可不填报。

残疾人福利性单位声明函格式

本单位郑重声明，根据《财政部民政部中国残疾人联合会关于促进残疾人就业政府采购政策的通知》（财库〔2017〕141号）的规定，本单位（请进行勾选）：

不属于符合条件的残疾人福利性单位。

属于符合条件的残疾人福利性单位，且本单位参加_____单位的_____项目采购活动提供本单位制造的货物（由本单位承担工程/提供服务），或者提供其他残疾人福利性单位制造的货物（不包括使用非残疾人福利性单位注册商标的货物）。

本单位对上述声明的真实性负责。如有虚假，将依法承担相应责任。

单位名称（盖章）：

日期：

2-2 拟分包情况说明及分包意向协议（类型一）（实质性格式）

拟分包情况说明

致：（采购人或采购代理机构）

我单位参加贵单位组织采购的项目编号为_____的_____项目（填写采购项目名称）中__包（填写包号）的投标。拟签订分包合同的单位情况如下表所示，我单位承诺一旦在该项目中获得采购合同将按下表所列情况进行分包，同时承诺分包承担主体不再次分包。

序号	分包承担主体名称	分包承担主体类型（勾选）	资质等级	拟分包合同内容	拟分包合同金额（人民币元）	占该采购包预算金额的比例（%）
1		<input type="checkbox"/> 中型企业 <input type="checkbox"/> 小微企业				
2		<input type="checkbox"/> 中型企业 <input type="checkbox"/> 小微企业				
...						
合计：						

投标人名称（加盖公章）：_____

日期：_____年_____月_____日

说明：

（1）本表仅在投标人“为落实政府采购政策”而向中小企业分包时填写，非因“为落实政府采购政策”而进行分包请按照《拟分包情况说明（类型二）》要求填写。

（2）如本招标文件《投标人须知资料表》载明本项目分包承担主体应具备的相应资质条件，则投标人须在本表中列明分包承担主体的资质等级，并后附资质证书电子件，否则**投标无效**。

（3）投标人与上述拟分包承担主体签署的《分包意向协议》后附。

附：分包意向协议（实质性格式）

甲方（投标人）：_____

乙方（拟分包单位）：_____

甲方承诺，一旦在_____（采购项目名称）（项目编号/包号为：_____）招标采购项目中获得采购合同，将按照下述约定将合同项下部分内容分包给乙方：

1. 分包内容：_____。

2. 分包金额：_____，该金额占该采购包预算总金额的比例为____%。

乙方承诺将在上述情况下与甲方签订分包合同。

本协议自各方盖章之日起生效，如甲方未在该项目（采购包）中标，本协议自动终止。

甲方（盖章）：_____乙方（盖章）：_____

日期：_____年_____月_____日

说明：投标人须与所有拟分包单位分别签订《分包意向协议》，每单位签订一份，并在投标文件中提交全部协议原件的电子件，否则**投标无效**。

3 本项目的特定资格要求（如有）

3-1 联合协议（如有）（实质性格式）（本项目不适用）

联合协议

_____、_____及_____就“_____（项目名称）”_____包招标项目的投标事宜，经各方充分协商一致，达成如下协议：

- 一、由_____牵头，_____、_____参加，组成联合体共同进行招标项目的投标工作。
- 二、_____为本次投标的牵头人，联合体以牵头人的名义参加投标，联合体中标后，联合体各方共同与采购人签订合同，就采购合同约定的事项对采购人承担连带责任。
- 三、联合体各方均同意由牵头人代表其他联合体成员单位按招标文件要求出具《授权委托书》。
- 四、牵头人为项目的总负责单位；组织各参加方进行项目实施工作。
- 五、_____负责_____，具体工作范围、内容以投标文件及合同为准。
- 六、_____负责_____，具体工作范围、内容以投标文件及合同为准。
- 七、_____负责_____（如有），具体工作范围、内容以投标文件及合同为准。
- 八、本项目联合协议合同总额为_____元，联合体各成员按照如下比例分摊（按联合体成员分别列明）：
 - （1）_____为大型企业中型企业、小微企业（包含监狱企业、残疾人福利性单位）、其他，合同金额为_____元；
 - （2）_____为大型企业中型企业、小微企业（包含监狱企业、残疾人福利性单位）、其他，合同金额为_____元；
 - （…）_____为大型企业中型企业、小微企业（包含监狱企业、残疾人福利性单位）、其他，合同金额为_____元。
- 九、以联合体形式参加政府采购活动的，联合体各方不得再单独参加或者与其他供应商另外组成联合体参加同一合同项下的政府采购活动。
- 十、其他约定（如有）：_____。

本协议自各方盖章后生效，采购合同履行完毕后自动失效。如未中标，本协议自动终止。

联合体牵头人名称： _____

联合体成员名称： _____

盖章： _____ 盖章： _____

联合体成员名称： _____

盖章： _____

日期： _____年_____月_____日

注：联合体各方成员应在本协议上共同盖章，不得分别签署协议书。

3-2 其他特定资格要求

4 投标保证金凭证（加盖公章）

二、商务技术文件格式

投标文件（商务技术文件）封面（非实质性格式）

投标文件

（商务技术文件）

项目名称：

项目编号/包号：

投标人名称：

1 投标书（实质性格式）

投标书

致：（采购人或采购代理机构）

我方参加你方就_____（项目名称，项目编号/包号）组织的招标活动，并对此项目进行投标。

1. 我方已详细审查全部招标文件，自愿参与投标并承诺如下：

（1）本投标有效期为自提交投标文件的截止之日起_____个日历日。

（2）除合同条款及采购需求偏离表列出的偏离外，我方响应招标文件的全部要求。

（3）我方已提供的全部文件资料是真实、准确的，并对此承担一切法律后果。

（4）如我方中标，我方将在法律规定的期限内与你方签订合同，按照招标文件要求提交履约保证金，并在合同约定的期限内完成合同规定的全部义务。

2. 其他补充条款（如有）：_____。

与本投标有关的一切正式往来信函请寄：

地址_____ 传真_____

电话_____ 电子函件_____

投标人名称（加盖公章）_____

日期：_____年_____月_____日

2 授权委托书（实质性格式）

授权委托书

本人_____（姓名）系_____（投标人名称）的法定代表人（单位负责人），现委托_____（姓名）为我方代理人。代理人根据授权，以我方名义签署、澄清确认、递交、撤回、修改_____（项目名称）响应文件和处理有关事宜，其法律后果由我方承担。

委托期限：自本授权委托书签署之日起至响应有效期届满之日止。

代理人无转委托权。

投标人名称（加盖公章）：_____

法定代表人（单位负责人）（签字或签章或印鉴）：_____

委托代理人（签字或签章）：_____

日期：____年____月____日

法定代表人（单位负责人）有效期内的身份证正反面电子件：

--	--

委托代理人有效期内的身份证正反面电子件：

--	--

说明：

1. 若供应商为事业单位或其他组织或分支机构（仅当招标文件注明允许分支机构投标的），则法定代表人（单位负责人）处的签署人可为单位负责人。
2. 若投标文件中签字之处均为法定代表人（单位负责人）本人签署，则可不提供本《授权委托书》，但须提供《法定代表人（单位负责人）身份证明》（实质性格式）。
3. 供应商为自然人的情形，可不提供本《授权委托书》。

附：法定代表人（单位负责人）身份证明

致：（采购人或采购代理机构）

兹证明，

姓名： 性别： 年龄： 职务：

系 （投标人名称）的法定代表人（单位负责人）。

附：法定代表人（单位负责人）有效期内的身份证正反面电子件。

--	--

投标人名称（加盖公章）：

法定代表人（单位负责人）（签字或签章或印鉴）：

日期： 年 月 日

3 开标一览表（实质性格式）

开标一览表

项目编号/包号：_____项目名称：_____

序号	投标人名称	投标报价	
		大写	小写

- 注：1. 此表中，每包的投标报价应和《投标分项报价表》中的总价相一致。
2. 本表必须按包分别填写。
3. 本表须单独密封1份。

投标人名称（加盖公章）：_____

日期：____年____月____日

4 投标分项报价表（格式自拟）

5 合同条款偏离表（实质性格式）

合同条款偏离表

项目编号/包号：_____ 项目名称：_____

<p>对本项目合同条款的偏离情况（请进行勾选）：</p> <p><input type="checkbox"/> 无偏离（如无偏离，仅勾选无偏离即可）</p> <p><input type="checkbox"/> 有偏离（如有偏离，则应在本表中对偏离项逐一系列明）</p>					
序号	招标文件 条目号 (页码)	招标文件要求	投标文件内容	偏离情况	说明

注：

1. 对合同条款中的所有要求，除本表所列明的所有偏离外，均视作供应商已对之理解和响应。
2. “偏离情况”列应据实填写“正偏离”或“负偏离”。

投标人名称（加盖公章）：_____

日期：____年____月____日

6 采购需求偏离表（实质性格式）

采购需求偏离表

项目编号/包号：_____ 项目名称：_____

序号	招标文件条 目号(页码)	招标文件要求	投标响应内容	偏离情况	说明

注：

1. 对招标文件中的所有商务、技术要求，除本表所列明的所有偏离外，均视作供应商已对之理解和响应。此表中若无任何文字说明，内容为空白，**投标无效**。
2. “偏离情况”列应据实填写“正偏离”或“负偏离”。

投标人名称（加盖公章）：_____

日期：____年____月____日

7 中小企业声明函

说明：

- 1) 中小企业参加政府采购活动，应当出具此格式文件。《中小企业声明函》由参加政府采购活动的投标人出具。联合体投标的，《中小企业声明函》由牵头人出具。
- 2) 对于联合体中由中小企业承担的部分，或者分包给中小企业的部分，必须全部由中小企业制造、承建或者承接。供应商应当在声明函“项目名称”部分标明联合体中中小企业承担的具体内容或者中小企业的分包内容。
- 3) 对于多标的的采购项目，投标人应充分、准确地了解所投产品制造企业信息。对相关情况了解不清楚的，不建议填报本声明函。
- 4) 温馨提示：为方便广大中小企业识别企业规模类型，工业和信息化部组织开发了中小企业规模类型自测小程序，在国务院客户端和工业和信息化部网站上均有链接，投标人填写所属的行业和指标数据可自动生成企业规模类型测试结果。

中小企业声明函（服务）格式

本公司（联合体）郑重声明，根据《政府采购促进中小企业发展管理办法》（财库〔2020〕46号）的规定，本公司（联合体）参加（单位名称）的（项目名称）采购活动，工程的施工单位全部为符合政策要求的中小企业（或者：服务全部由符合政策要求的中小企业承接）。相关企业（含联合体中的中小企业、签订分包意向协议的中小企业）的具体情况如下：

1. （标的名称），属于（采购文件中明确的所属行业）；承建（承接）企业为（企业名称），从业人员_____人，营业收入为_____万元，资产总额为_____万元¹，属于（中型企业、小型企业、微型企业）；

2. （标的名称），属于（采购文件中明确的所属行业）；承建（承接）企业为（企业名称），从业人员_____人，营业收入为_____万元，资产总额为_____万元，属于（中型企业、小型企业、微型企业）；

.....

以上企业，不属于大企业的分支机构，不存在控股股东为大企业的情形，也不存在与大企业的负责人为同一人的情形。

本企业对上述声明内容的真实性负责。如有虚假，将依法承担相应责任。

企业名称（盖章）：_____

日期：_____

¹从业人员、营业收入、资产总额填报上一年度数据，无上一年度数据的新成立企业可不填报。

残疾人福利性单位声明函格式

本单位郑重声明，根据《财政部民政部中国残疾人联合会关于促进残疾人就业政府采购政策的通知》（财库〔2017〕141号）的规定，本单位（请进行勾选）：

不属于符合条件的残疾人福利性单位。

属于符合条件的残疾人福利性单位，且本单位参加_____单位的_____项目采购活动提供本单位制造的货物（由本单位承担工程/提供服务），或者提供其他残疾人福利性单位制造的货物（不包括使用非残疾人福利性单位注册商标的货物）。

本单位对上述声明的真实性负责。如有虚假，将依法承担相应责任。

单位名称（盖章）：

日期：

9 业绩一览表

序号	项目名称	合同签订时间	合同金额(元)	项目单位	项目单位 联系人/电话	项目内容描述
1						
2						
...						

注：1、业绩的认定标准及有效证明文件要求见招标文件《评标标准》。

2、投标人须随本表附有效证明材料，业绩证明材料须提供复印件并加盖投标人公章，须内容清晰。投标人须将提供的有效证明材料按本表形式及编号顺序进行编排。未提供有效证明材料的业绩在评标时将不予认可。

3、本表中信息如有虚假，一经查实，其投标无效。

投标人授权代表（签字）：

投标人（盖章）：

11 招标文件要求提供或投标人认为应附的其他材料

12 相关服务方案

退保证金登记表

退保单位	
退保项目名称	
项目编号	
退保账号户名	
银行（包括支行）	
银行账号	
退保金额	
退保人签字	
退保人联系电话	
登记日期	

注：保证金凭证/交款单据复印件加盖公章，需与退保证金登记表一起在开标当天现场单独递交一份（本退保证金登记表无需放入响应文件里）。